

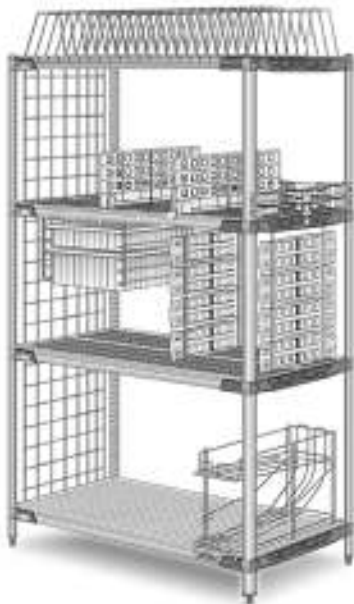

MetroMax iQ Storage System™
Système de rangement
MetroMax iQ™
Sistema de almacenamiento
MetroMax iQ™

Assembly Instructions • Instructions d'assemblage • Instrucciones de Ensamblaje



METRO MAX i

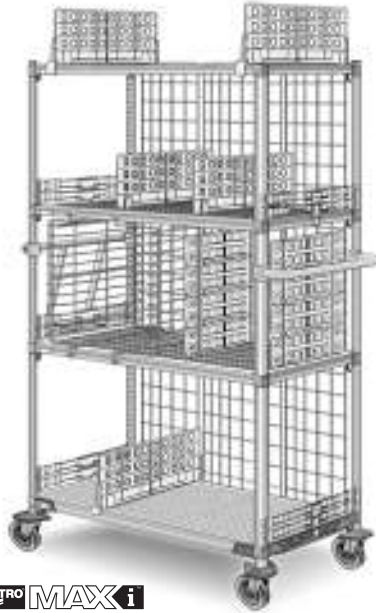

METRO MAX i
METRO MAX Q



METRO MAX Q

Important System Information	Renseignements importants sur le système	Información importante del sistema	2
Metromax i Basic Assembly	Montage de base de i Metromax	Ensamblaje del Metromax i Basic	3
Handle	Poignée	Asa	3-4
3-sided Frame	Cadre à 3 côtés	Bastidor de 3 lados	4
Metromax Q Basic Assembly	Montage de base de Q Metromax	Ensamblaje del Metromax Q Basic	4
Metromax Q Stationary Assembly	Montage de l'ensemble Metromax Q fixe	Ensamblaje del Metromax Q fijo	5
S-hooks & Post Clamps	Crochets en S et fixations à montants	Ganchos dobles y abrazaderas de poste	6
Shelf-to-shelf Divider System	Système de cloisonnage entre étagères	Sistema separador de estantes	7
Universal Poly Divider with Uniclips	Cloison poly universelle avec Uniclips	Separador universal, con uniclips	7
Poly Divider	Cloison poly	Separador	8
2" Ledge	Rebord d'étagère de 5,8 cm	Reborde de 2" para estante	8
4" Clear Shelf Ledge	Rebord transparent d'étagère de 10,16 cm	Reborde transparente de 4" para estante	8
Label Holder	Porte-étiquette	Portaetiqueta	8
Enclosure Panels	Panneaux de clôture	Paneles de cierre	9
Dunnage Shelf	Étagère de rangement	Estante para embalajes	10
Can Rack	Panier à boîtes de conserve ou pots	Estante para latas	10
Drying Rack	Panier de séchage	Rejilla secadora	10
Drop-in Basket	Corbeilles encastrables	Cestos	10
Tray & Pan Slides	Glissières pour corbeilles et bacs	Portabandejas deslizante	11
Drawer & Tray Slides: Super Slide	Glissières pour tiroirs et corbeilles: super glissière	Cajón y portabandejas deslizantes	11
Undershelf Drawer Slide	Glissière pour tiroir sous tablette	Cajónbajo estante	12
Solid Mat Overlay	Protège-étagère	Alfombrilla sólida	12
Wall-mount Shelving	Rayonnage à montage mural	Estanterías para pared	12

IMPORTANT!

NOTICE: Regularly inspect this product. Tighten loose fasteners and replace worn or damaged parts with new InterMetro approved parts. For mobile units, replace worn or damaged casters immediately; lubricate casters regularly.

Units over 50" (127cm) high must be assembled with at least three shelves, and preferably four or more.

Place shelving on solid and level floors.

Level the unit by adjusting the leveling feet.

Install bottom shelf as low as possible. NSF requires that the lowest shelf be at least 6" (152mm) above the floor.

MetroMax iQ Stability Guidelines

Stationary Units (free-standing without footplates or wall brackets)

Shelf Depth	Maximum Allowable Post Height*
18" (457mm)	86" (2184mm)
21" (533mm)	86" (2184mm)
24" (610mm)	96" (2438mm)

* For all stationary units with footplates or wall brackets properly attached to the floor or wall, the maximum allowable post height is 96" (2438mm).

Mobile Units with stem casters

Shelf Depth	Maximum Allowable Post Height
18" (457mm)	74" (1880mm)
21" (533mm)	74" (1880mm)
24" (610mm)	86" (2184mm)

Mobile Units with dolly platforms

Shelf / Dolly Depth	Maximum Allowable Post Height	
	5" & 6" Casters	8" Casters
18" (457mm)	63" (1600mm)	N/A
21" (533mm)	74" (1880mm)	63" (1600mm)
24" (610mm)	86" (2184mm)	74" (1880mm)

WARNING - TIPPING HAZARD

- Do not stand or climb on shelving.
- Place heavy objects on lowest shelf.
- Distribute weight as evenly as possible.
- Do not drop heavy objects on shelves or subject units to shock loads from forklifts or dollies.
- Move mobile units along long axis only ().
- 8" (203mm) diameter casters should not be used on units less than 21" (533mm) wide.
- Strictly follow weight capacity guidelines below.

Stem Caster Units:
the bottom shelf **MUST** be on groove #5

Truck Dolly Units:
the bottom shelf **MUST** be on groove #5

Stationary Units:
the bottom shelf **MUST** be as low as possible (NSF requires that the lowest shelf be at least 6" (152mm) above the floor).

Failure to follow these instructions could result in personal injury or property damage.

CAUTION: WEIGHT CAPACITY

Shelves 24" (610mm) up to 48" (1220mm) in length = 800 lbs. (360 kg) maximum equally distributed.
Shelves longer than 48" (1220mm) = 600 lbs. (270 kg) maximum equally distributed.

NEVER exceed 2000 lbs. (900 kg) on any stationary Storage System.

NEVER exceed 1000 lbs. (450 kg) or three times the caster load rating (whichever is less) on any mobile Storage System.

Distribute weight as evenly as possible.

See this symbol for specific weight capacities: 

IMPORTANT!

AVIS : Inspectez régulièrement ce produit. Serrez les attaches desserrées et remplacez les pièces usées ou endommagées par de nouvelles pièces agréées InterMetro. Pour ce qui est des unités mobiles, lubrifiez les roues régulièrement. Remplacez immédiatement les roulettes usées ou endommagées.

Les unités de plus de 1,27 m de haut doivent être assemblées avec au moins trois étagères, et de préférence quatre ou plus.

Posez les étagères sur un sol horizontal et ferme.

Ajustez l'horizontalité à l'aide des pieds de mise à niveau.

Installez l'étagère inférieure le plus bas possible. La norme NSF exige que l'étagère inférieure se trouve à au moins 15,2 cm du sol.

Guide de stabilité pour MetroMax iQ

Unités fixes (sans plaques d'assise ou supports muraux)

Profondeur d'étagère	Hauteur de montant maximum autorisée*
457mm	2184mm
533mm	2184mm
610mm	2438mm

* Pour toutes les unités fixes à plaques d'assise ou à supports muraux boulonnées au sol ou au mur, la hauteur de montant maximum autorisée est 2,4 m.

Unités mobiles à roulettes à tige

Profondeur d'étagère	Hauteur de montant maximum autorisée*
457mm	1880mm
533mm	1880mm
610mm	2184mm

Unités mobiles à chariots

Profondeur de l'étagère du chariot	Hauteur de montant maximum autorisée	
	Roulettes de 12,7 et 15,24 cm	Roulettes de 20,32 cm
457mm	1600mm	N/D
533mm	1880mm	1600mm
610mm	2184mm	1880mm

ATTENTION - RISQUE DE BASCULEMENT

- Ne grimpez pas et ne vous tenez pas debout sur les étagères.
- Placez les objets les plus lourds sur l'étagère la plus basse.
- Répartissez le poids aussi régulièrement que possible.
- Ne laissez pas tomber d'objets lourds sur les étagères et évitez de les heurter avec un chariot élévateur ou une plate-forme à roulettes.
- Déplacez les unités mobiles dans le sens de leur longueur uniquement ().
- N'utilisez de roulettes de 20,3 cm de diamètre que sur les unités de plus de 53,3 cm de largeur.
- Respectez strictement les limites de capacité ci-dessous.
- Unités à roulette à tige :**
L'étagère inférieure **DOIT** se trouver dans la rainure #5
- Unités chariot :**
L'étagère inférieure **DOIT** se trouver dans la rainure # 5
- Unités fixes :**
L'étagère inférieure **DOIT** être le plus bas possible (NSF exige que l'étagère la plus basse soit placée à au moins à 152 mm au-dessus du sol).

Ne pas respecter ces instructions risque de provoquer un accident ou des dégâts matériels.

MISE EN GARDE: CAPACITÉ DE CHARGE

Étagères de 61 cm à 1,22 m de long = 360 kg maximum, distribué également.

Étagères de longueur supérieure à 1,22 m = 270 kg maximum, distribué également.

Ne dépassez **JAMAIS** 900 kg sur un système de stockage fixe.

Ne **JAMAIS** dépasser 450 kg sur un système de stockage mobile (ou trois fois la charge nominale maximale des roulettes, selon le poids le plus faible).

Répartissez le poids aussi régulièrement que possible.

Ce symbole indique la capacité de charge: 

¡IMPORTANTE!

NOTA: Inspeccione regularmente este producto. Ajuste los tornillos y cambie las piezas dañadas o desgastadas con repuestos nuevos InterMetro. En las unidades móviles, cambie inmediatamente las ruedas que encuentre averiadas. Lubrique las ruedas regularmente.

Armar las unidades de más de 50" (127 cm.) de altura al menos con tres estantes, preferiblemente 4 o más.

Colocar la unidad sobre un piso sólido y nivelado.

La nivelación final se puede hacer con las patas niveladoras.

Instalar el estante inferior lo más bajo posible. NSF indica que el estante inferior debe quedar al menos a 6" (152 mm.) sobre el piso.

Pautas de estabilidad para MetroMax iQ

Unidades fijas (autosostenidas, sin placas de apoyo ni ménsulas en la pared)

Profundidad del estante	Altura máxima admisible de la columna*
18" (457mm)	86" (2184mm)
21" (533mm)	86" (2184mm)
24" (610mm)	96" (2438mm)

* Para unidades fijas con placas de apoyo o ménsulas firmemente fijadas al piso o a la pared respectivamente, la altura máxima admisible de la columna es 96" (2438 mm.).

Unidades móviles de ruedas con vástago

Profundidad del estante	Altura máxima admisible de la columna*
18" (457mm)	74" (1880mm)
21" (533mm)	74" (1880mm)
24" (610mm)	86" (2184mm)

Unidades móviles con carretilla

Profundidad del estante / carretilla	Altura máxima admisible de la columna	
	Ruedas de 5" (127mm) y 6" (152mm)	Ruedas de 8" (203mm)
18" (457mm)	63" (1600mm)	N/C
21" (533mm)	74" (1880mm)	63" (1600mm)
24" (610mm)	86" (2184mm)	74" (1880mm)

ADVERTENCIA: PELIGRO DE VUELCO

- No pararse en los estantes ni usarlos como peldaños.
- Colocar los objetos más pesados en el estante inferior.
- Distribuir el peso de la carga lo más uniformemente posible.
- No dejar caer objetos pesados en los estantes y tomar precauciones para no golpearlos con montacargas ni carretillas.
- Desplazar las unidades móviles únicamente en la dirección de su eje más largo ().
- No usar ruedas de 8" (203 mm) en unidades de menos de 21" (533 mm) de ancho.
- Cumpla estrictamente los límites de carga indicados a continuación.
- Unidades rodantes:**
el estante inferior **DEBE** estar en la ranura 5.
- Unidades de carretilla móvil:**
el estante inferior **DEBE** estar en la ranura 5.
- Unidades fijas:**
el estante inferior **DEBE** estar tan abajo como sea posible (NSF exige que el estante más bajo esté al menos a 6" (152 mm) sobre el nivel del piso).

El incumplimiento de estas instrucciones podría ser causa de lesiones personales o daños materiales.

PRECAUCIÓN: CAPACIDAD DE CARGA

Estantes de 24" (610 mm.) a 48" (1220 mm.) de largo = 800 libras (360 Kg.) como máximo, distribuidas uniformemente.

Estantes de más de 48" (1220 mm.) de largo = 600 libras (270 Kg.) como máximo, distribuidas uniformemente.

No cargar **NUNCA** más de 2000 libras (900 Kg.) de peso en ningún Sistema de Almacenamiento fijo.

No cargar **NUNCA** 1000 libras (450 Kg.) de peso o tres veces la capacidad de carga de las ruedas (lo que sea menor) en ningún Sistema de Almacenamiento móvil.

Distribuir el peso lo más uniformemente posible.

Este es el símbolo en el cual se encontrará indicada la capacidad de carga: 

METRO MAX i

WARNING: NEW MetroMax i Wedges may not be used with Original MetroMax Posts.

ATTENTION : Il ne faut pas utiliser les NOUVEAUX connecteurs d'angle MetroMax i sur les montants MetroMax d'origine.

ADVERTENCIA: NUEVO MetroMax Las cuñas no son necesariamente compatibles con las columnas del MetroMax original.



METRO MAX i

WARNING: Original MetroMax Wedges may not be used with NEW MetroMax i Posts.

ATTENTION : Il ne faut pas utiliser les connecteurs d'origine MetroMax sur les montants MetroMax i.

ADVERTENCIA: Las cuñas del MetroMax original no son necesariamente compatibles con las columnas del NUEVO MetroMax.



**Stationary
Fixe
Fija**

Leveling Foot
Vérin de réglage
Pata niveladora

Footplate
Tighten foot-plate. Adjust only the leveling foot to level the unit.

Pied triangulaire
Visser le pied triangulaire. Ne régler que le vérin pour mettre l'unité de niveau.

Placa de apoyo
Ajustar la placa y usar la pata para regular el nivel de la unidad.

**Mobile
Mobile
Móvil**

Bumper
Pare-chocs
Parachoques

Mobile (stem casters)

Mobile (roulettes à tige)

Móvil (ruedas con eje)

Slide bumpers down over posts before assembling unit.

Glisser les pare-chocs vers le bas sur les montants avant de monter l'unité.

Antes de montar la unidad, deslizar los parachoques sobre las columnas.

Mobile with Truck Dolly
Tighten leveling foot. Then build stationary unit before attaching dolly.

Mobile avec plateau roulant
Visser le vérin de réglage. Construire ensuite l'unité fixe avant de fixer le plateau roulant.

Móvil con carretilla
Ajustar la pata niveladora. Montar la unidad antes de instalar la carretilla.

Torque:
Couple de serrage:
20 - 25 ft.lbs.
(27 - 34 n-m)

Mobile with Rigid Casters
Slide bumpers down over the posts. Build stationary unit, then attach channels and rigid casters as shown below.

Mobile avec roulettes fixes
Glisser les pare-chocs vers le bas sur les montants. Monter une unité fixe, puis fixer les profilés et les roulettes fixes comme l'indique le schéma ci-dessus.

Móvil con ruedas rígidas
Deslizar los parachoques por las columnas, montar la unidad fija e instalar los canales y la ruedas fijas tal como se muestra en la ilustración.



1

X 4

WARNING - TIPPING HAZARD
For maximum support of the post: on Stem Caster Units, the bottom shelf MUST be on groove #5; on Truck Dolly Units, the bottom shelf MUST be on groove #5.

AVERTISSEMENT - RISQUE DE BASCULEMENT
Pour un soutien maximum du montant : sur les unités à roulettes, l'étagère inférieure DOIT être placée sur la rainure n° 5; sur les unités à chariot, elle DOIT être placée sur la rainure n° 5.

ADVERTENCIA: PELIGRO DE VUELCO
Para obtener máxima estabilidad de la columna: En unidades de ruedas con vástago, el estante inferior DEBE montarse en la ranura N° 5; en unidades con plataforma rodante, el estante inferior DEBE montarse en la ranura N° 5.

2

3

X 4

Firmly seat each level. Do not strike directly with hammer.

Bien enfoncer chaque niveau. Ne pas frapper directement avec un marteau.

Asentar firmemente cada estante, sin golpear directamente con el martillo.

**Handle
Poignée
Asa**

4

Attach wedge connectors at matching groove numbers and install shelves.

Fixer les connecteurs d'angle aux numéros de rainure correspondants et monter les tablettes.

Colocar las cuñas de unión en la ranura correspondiente e instalar los estantes.

Optional handle must be installed under a shelf.

La poignée en option doit être montée sous une tablette.

El asa opcional se puede instalar bajo el estante.

**Optional
3-sided
Frame**
**Cadre à 3
côtés en
option**
**Bastidor
opcional
de 3 lados**



X 4

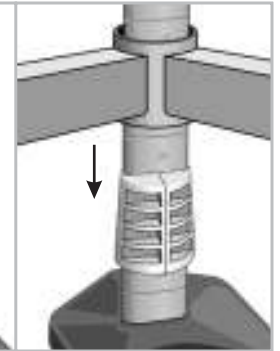
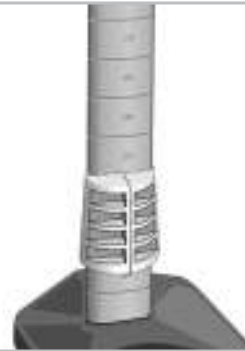
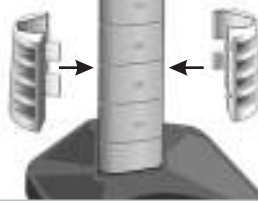

**WARNING -
TIPPING HAZARD**

For maximum support of the post:
on Stem Caster Units, the bottom shelf MUST be on groove #5;
on Truck Dolly Units, the bottom shelf MUST be on groove #5.

**AVERTISSEMENT -
RISQUE DE
BASCULEMENT**

Pour un soutien maximum du montant : sur les unités à roulettes, l'étagère inférieure DOIT être placée sur la rainure n° 5 ; sur les unités à chariot, elle DOIT être placée sur la rainure n° 5.

**ADVERTENCIA:
PELIGRO DE
VUELCO**

Para obtener máxima estabilidad de la columna: En unidades de ruedas con vástago, el estante inferior DEBE montarse en la ranura N° 5; en unidades con plataforma rodante, el estante inferior DEBE montarse en la ranura N° 5.

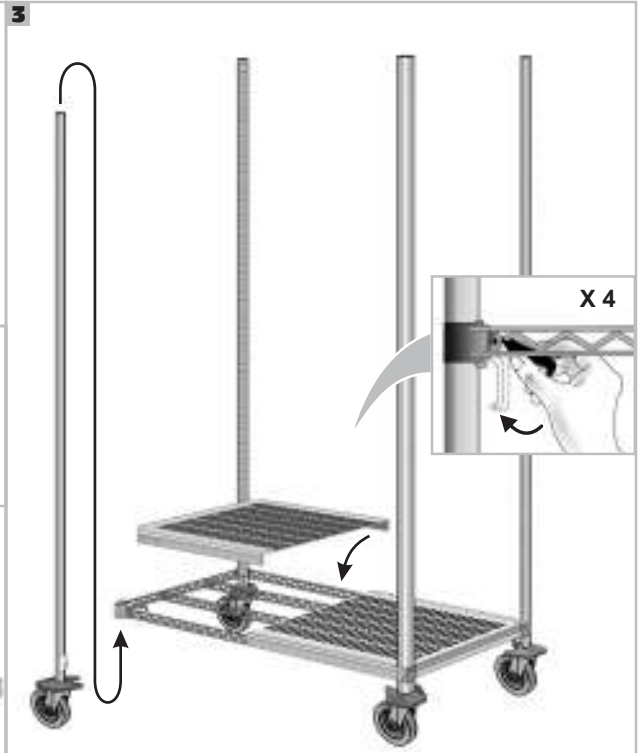
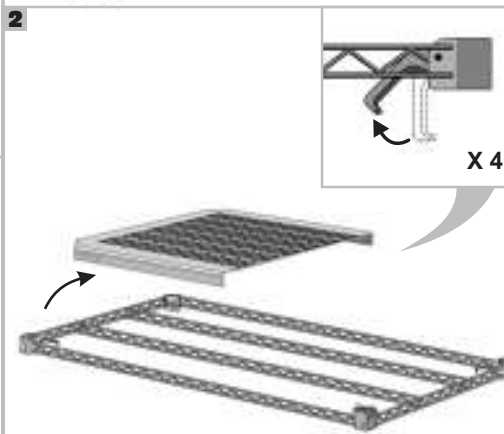
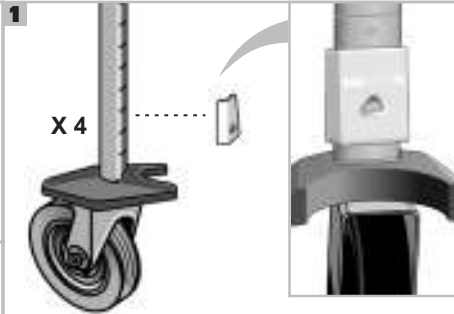

Handle / Poignée / Asa

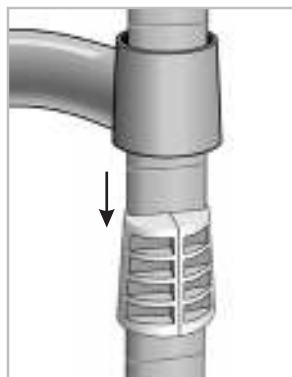
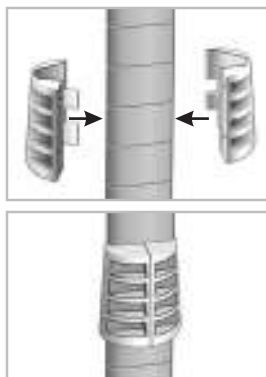

4

Attach wedge connectors at matching groove numbers and install shelves.
Fixer les connecteurs d'angle aux numéros de rainure correspondants et monter les tablettes.
Colocar las cuñas de unión en la ranura correspondiente e instalar los estantes.
Optional handle must be installed under a shelf.
La poignée en option doit être montée sous une tablette.
El asa opcional se puede instalar bajo el estante.

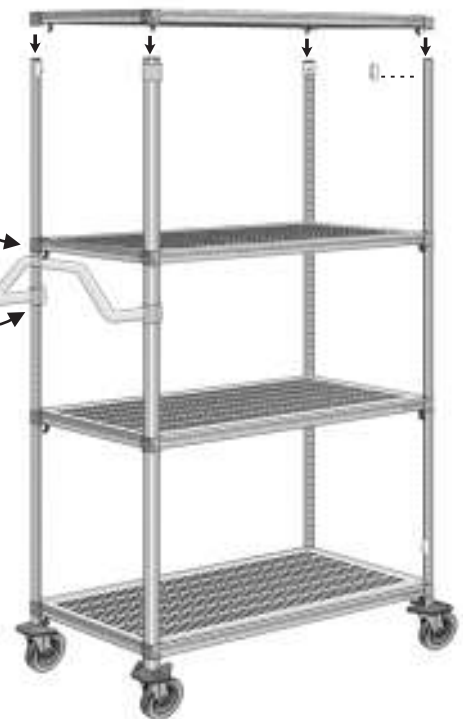

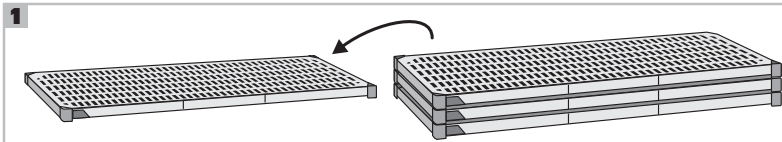

Stack the 4 or 5 shelves as shown at left and remove the top one.
 Empilez les 4 ou 5 étagères comme illustré ci-contre et enlevez l'étagère supérieure.

Apilar los 4 ó 5 estantes tal como se muestra a la izquierda y quitar el de arriba.

2 Make sure the corners are all aligned as shown below and that the the Corner Lock Releases are in the open position so the posts will all fit down through the stacked shelves.

Place all four posts into the stack of shelves as shown.

Vérifiez que les coins sont alignés comme illustré ci-dessous et que les verrous de coins sont ouverts pour permettre l'introduction des montants.

Verificar que las esquinas estén bien alineadas (tal como se muestra en la figura) y que las Trabas de Esquina estén en la posición abierta para que las columnas puedan insertarse libremente en los estantes apilados.

Coloque las cuatro columnas en los estantes apilados, tal como se muestra en la figura.

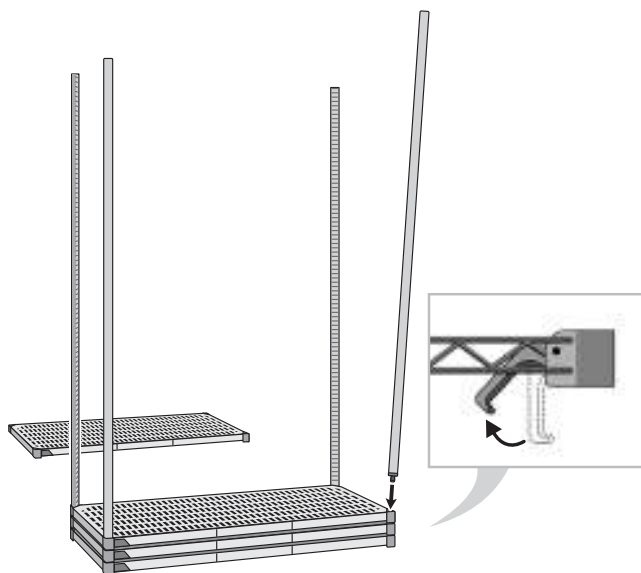

3 Attach a wedge connector at the top shelf location on each post. Lift the shelf you set aside over the posts and seat it firmly on the posts and the wedge connectors. Make sure the Corner Lock Releases under the shelves are in the "locked" position. Tap down lightly on the shelf to lock into position.

Fixez une cale sur chaque montant, à l'endroit de l'étagère supérieure. Soulevez l'étagère mise de côté et posez-la sur les montants en l'enfonçant fermement sur les cales.

Vérifiez que les verrous de coin situés sous les étagères soient bien fermés. Tapez légèrement sur l'étagère pour la fixer en place.

Colocar una cuña de fijación en cada columna, en el lugar correspondiente al estante superior. Tomar el estante separado del resto anteriormente y bajarlo sobre la parte superior de las columnas hasta que quede firmemente asentado sobre las cuñas y las columnas.

Verificar que las Trabas de Esquina bajo el estante estén en posición "trabada". Golpear suavemente sobre el estante para fijarlo bien en posición.

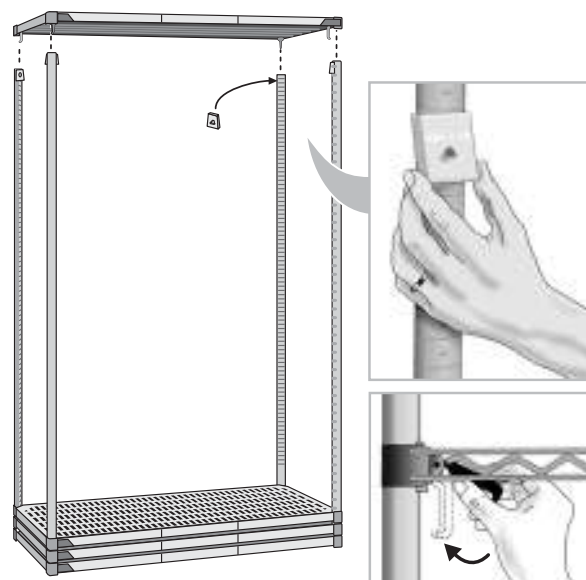

4 Raise next shelf above desired level. With free hand, attach wedges, lower the releases to the locked position, and lower shelf into position. Repeat for remaining shelves.

Soulevez l'étagère suivante à la hauteur désirée. Avec votre main libre, fixez les cales, fermez les verrous et abaissez l'étagère en position. Répétez pour le reste des étagères.

Ahora levantar el próximo estante hasta el nivel de montaje. Con la mano libre colocar las cuñas de fijación, bajar las trabas para dejarlas en posición "trabada" y bajar la estantería hasta que quede bien apoyada. Repetir el procedimiento para el resto de los estantes.

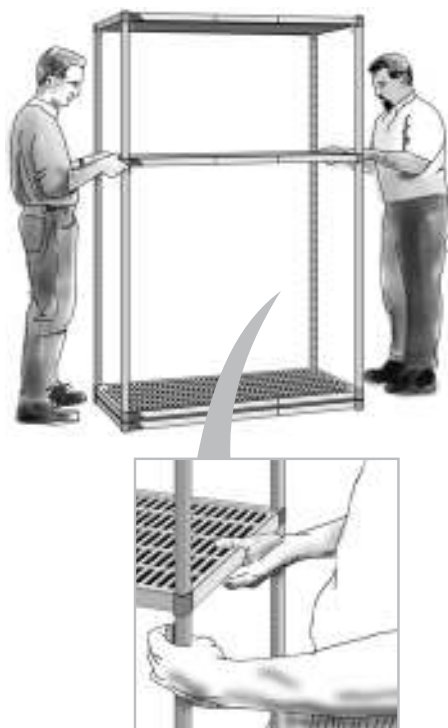

5 To adjust a shelf, flip all 4 releases to the open position and unseat the shelf. Repeat step 4 to reposition shelf.

Pour ajuster la hauteur d'une étagère, ouvrez les 4 verrous et soulevez l'étagère. Répétez l'étape 4 pour repositionner l'étagère.

Para cambiar de altura un estante, abrir las cuatro trabas de esquina y desplazarlo. Para fijarlo en posición, repetir el paso 4.

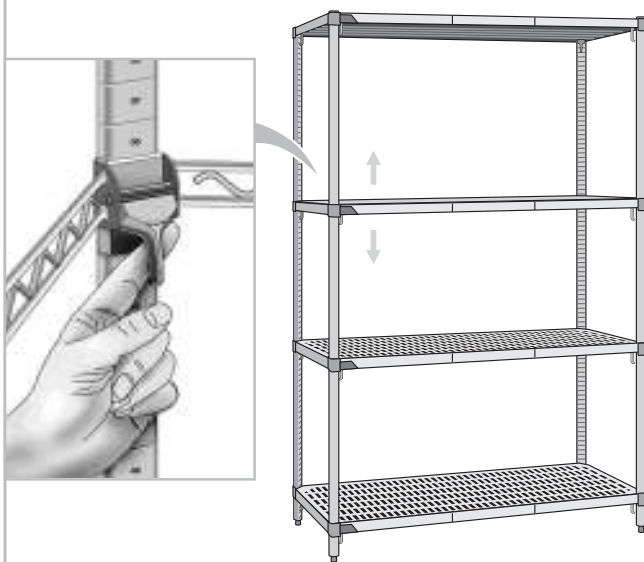

**Multiple Units: S-Hooks
(stationary units only)**

**Unités multiples: crochets
en S (unités fixes uniquement)**

**Varias unidades: ganchos dobles
(unidades fijas únicamente)**

Use S-hooks to join units as shown. Use Intermediate S-hooks for right-angle arrangements.

Assemblez les unités les unes aux autres à l'aide des crochets en S, comme illustré. Dans le cas de dispositions à angle droit, utiliser des crochets en S intermédiaires.

Usar ganchos dobles para unir unidades, tal como se muestra en la ilustración. Para montaje a 90 grados, usar ganchos intermedios.

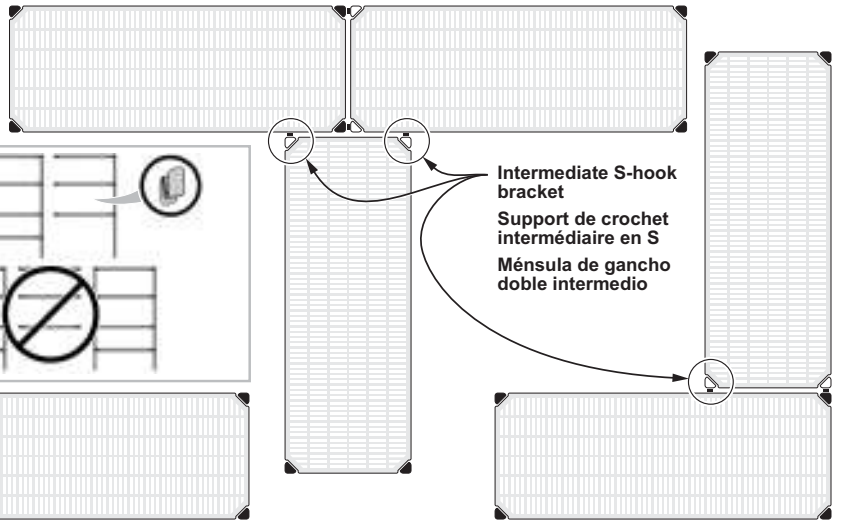
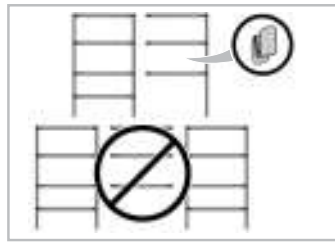

**Intermediate S-hook
bracket**
**Support de crochet
intermédiaire en S**
**Ménsula de gancho
doble intermedio**

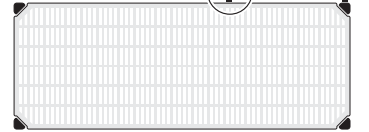
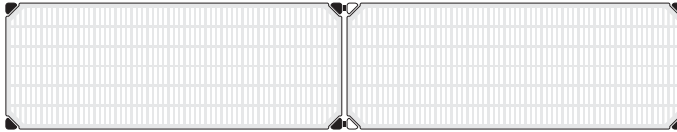

METRO MAX i

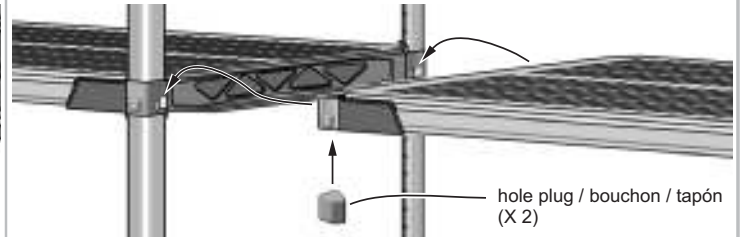
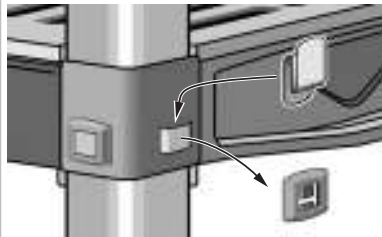

**Intermediate S-hook
bracket**
**Support de crochet
intermédiaire en S**
**Ménsula de gancho
doble intermedio**

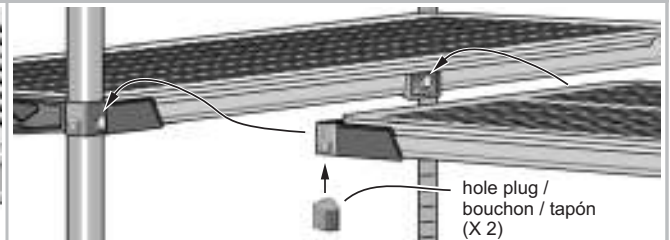
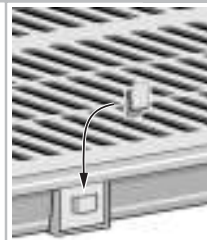
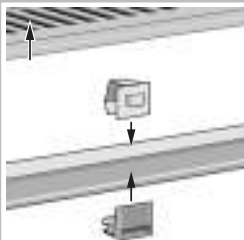

METRO MAX Q

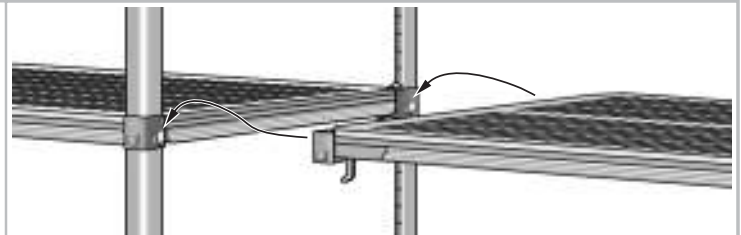
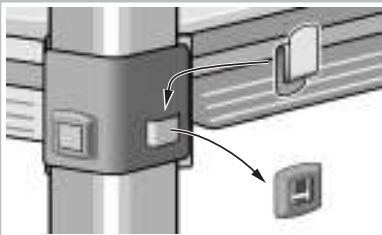

**Intermediate
S-hook
bracket**
**Support de
crochet
intermédiaire
en S**
**Ménsula
de gancho
doble
intermedio**

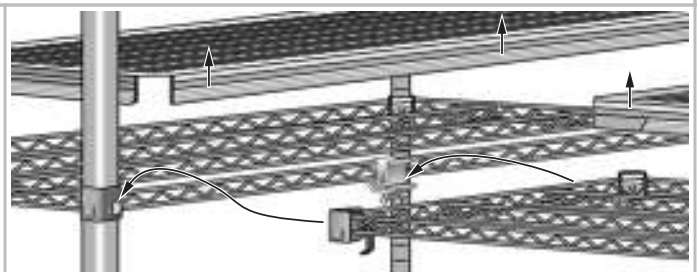
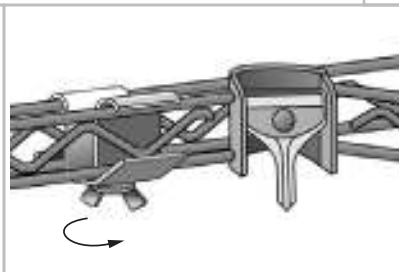

**Post Clamps / Fixations à montants
Grapas de columna**

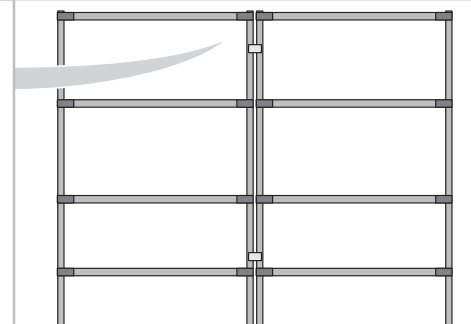
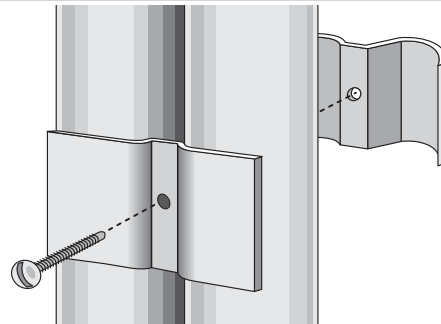

Shelf-to-Shelf Divider System

**Système de cloisonnement
entre étagères**

Sistema separador de estantes

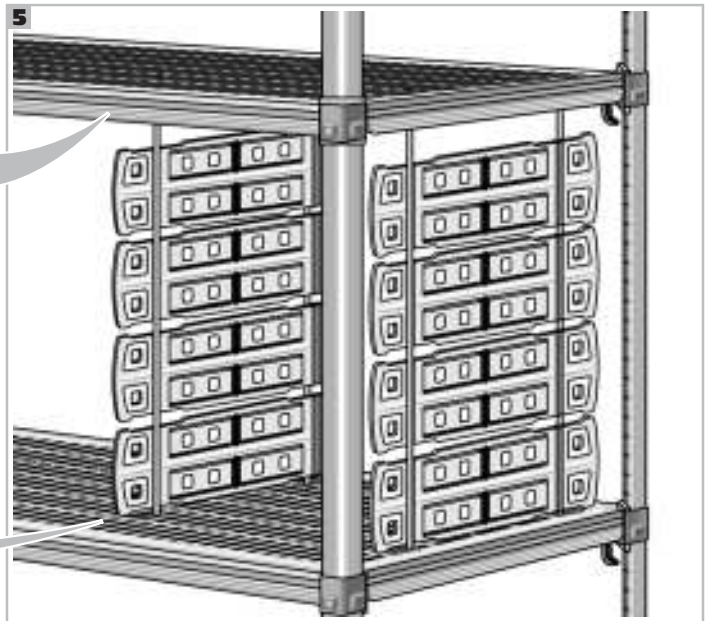
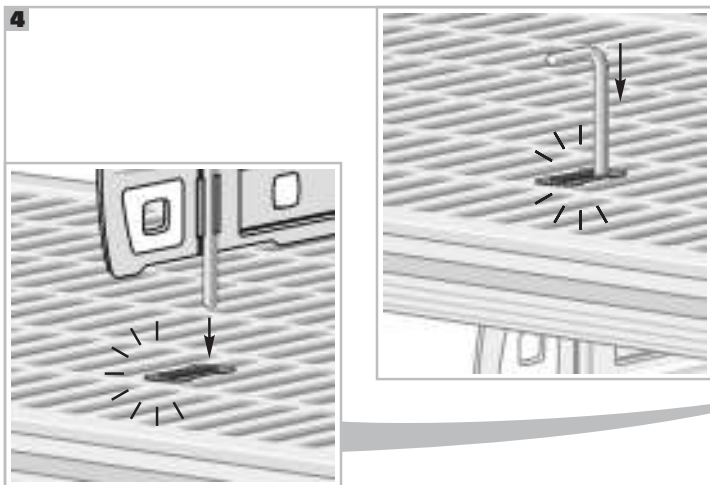
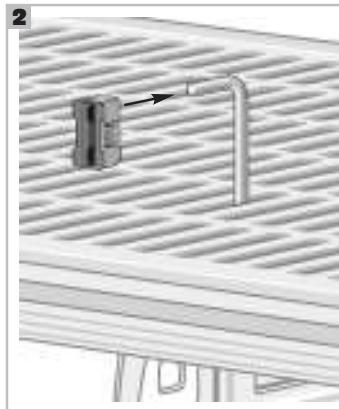
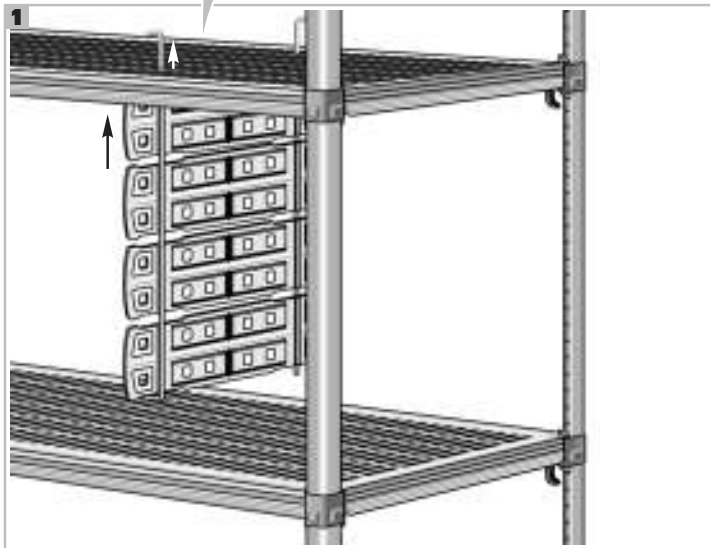
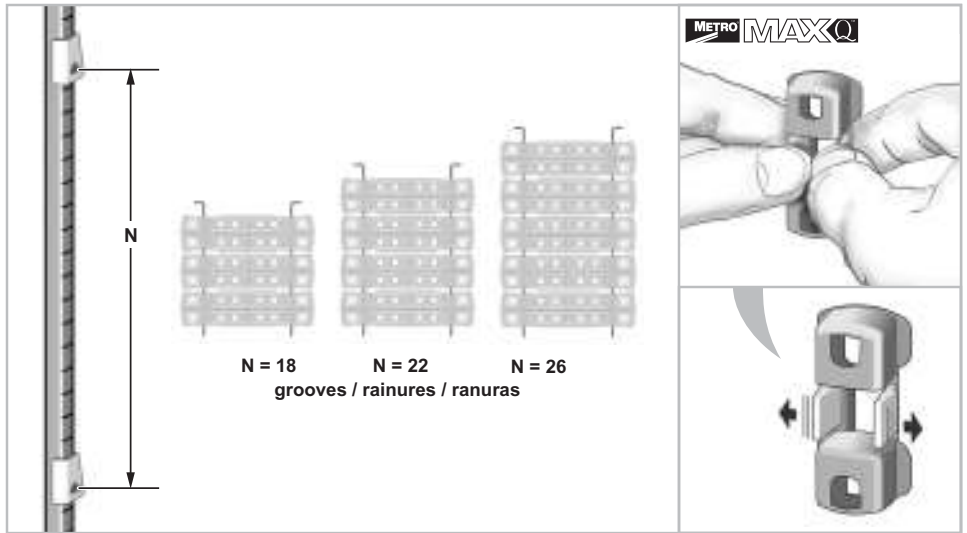
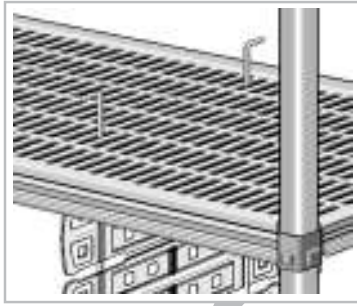

Universal Poly Divider with Uniclips / Cloison poly universelle avec Uniclips / Separador universal, con uniclips

Fits all grid and wire systems / Convient à tous les systèmes à grilles et à fils / Compatible con todos los sistemas de reticulado y alambre

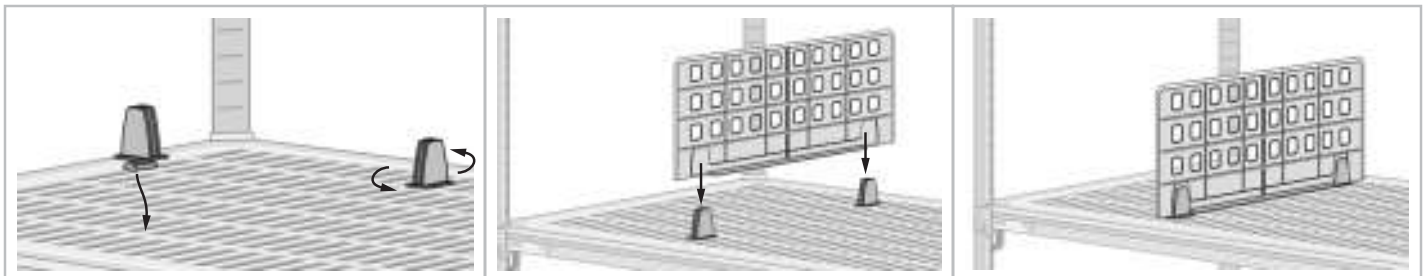

Poly Divider / Cloison poly / Separador

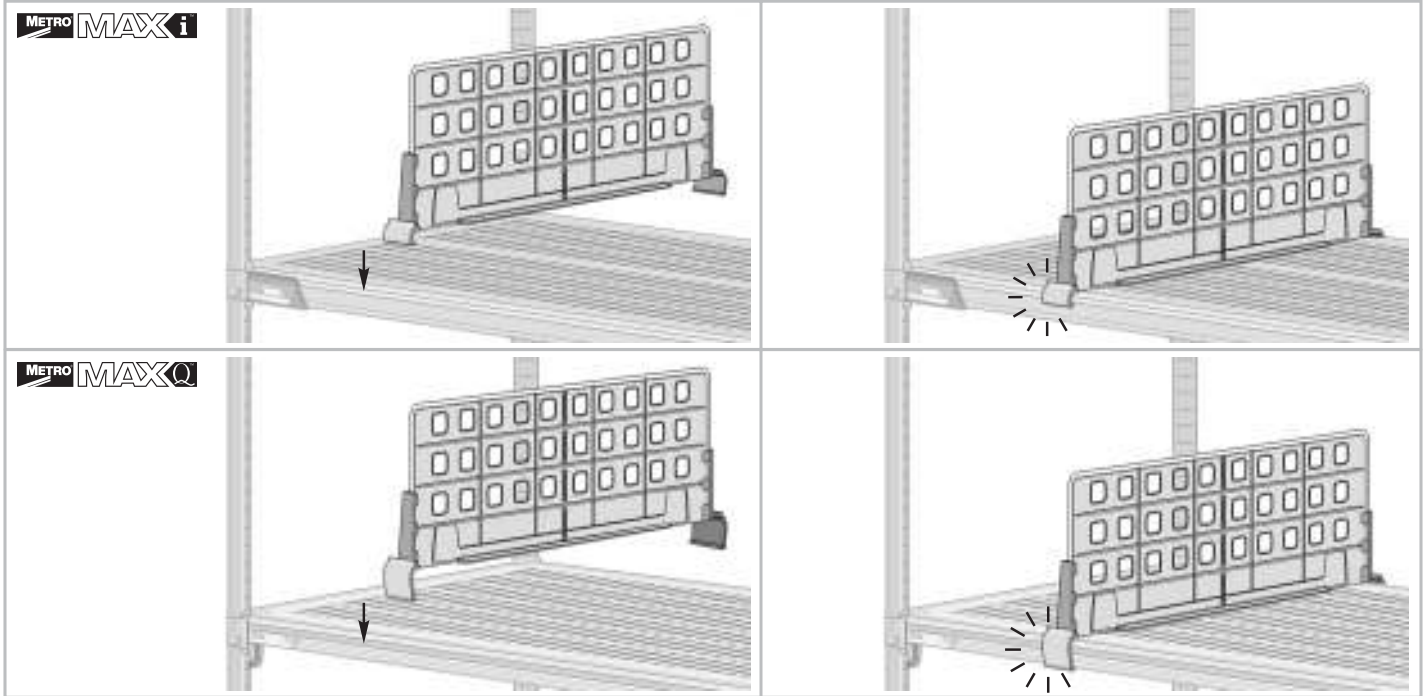

2" Ledge / Rebord d'étagère de 5,8 cm / Reborde de 2" para estante

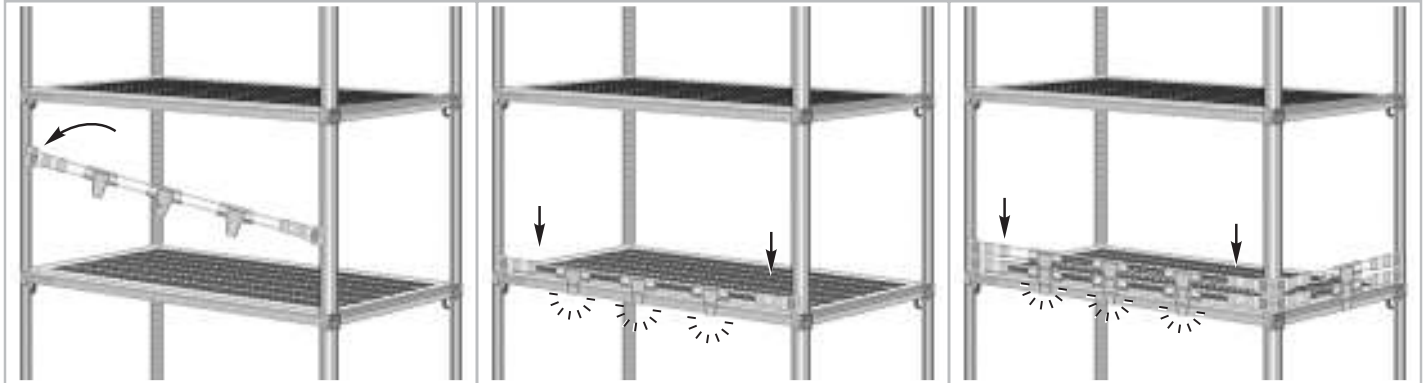

4" Clear Shelf Ledge / Rebord transparent d'étagère de 10,16 cm / Reborde transparente de 4" para estante

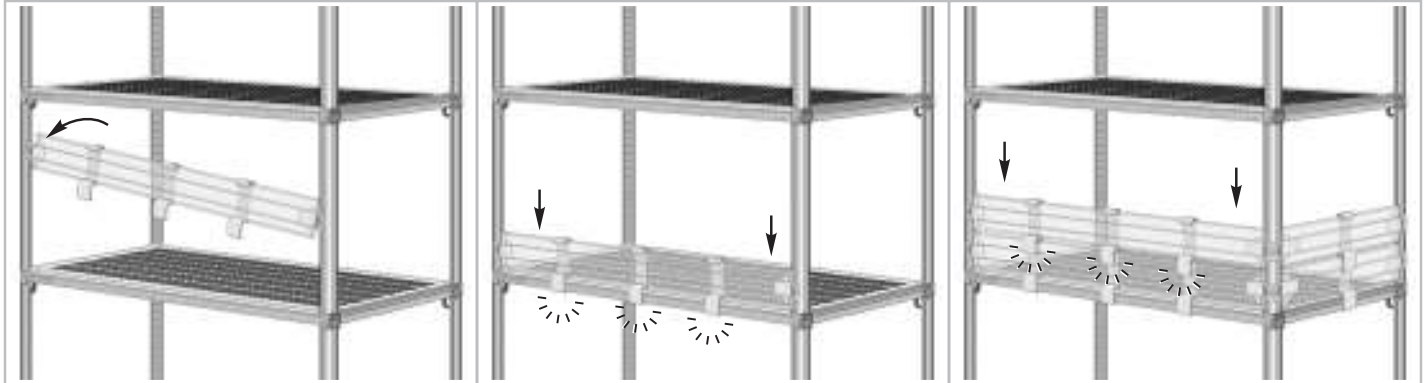

Label Holder
Porte-étiquette
Portaetiqueta

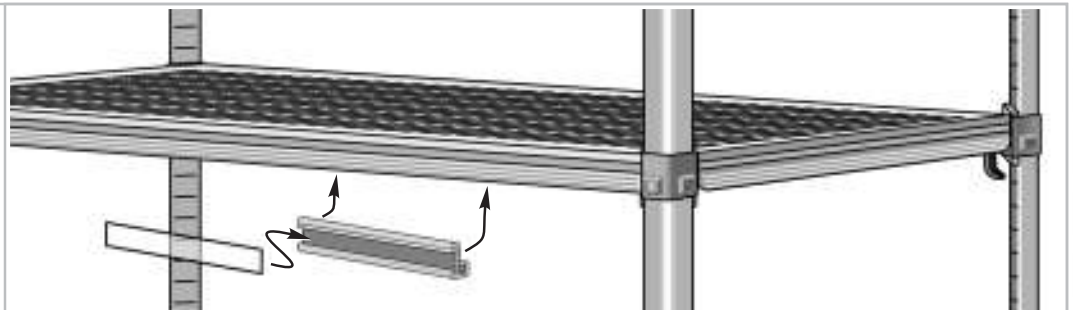

Enclosure Panels / Panneaux de clôture / Paneles de cierre

**Ends (shelf width)
Extrémities (largeur de l'étagère)
Extremos (ancho de estante)**

**Panels required for Back (shelf length)
Panneaux nécessaires pour l'arrière (longueur de panneau)
Paneles posteriores necesarios (largo de estante)**

Post	18" 457mm	21" 530mm	24" 610mm	Post	30" 760mm	36" 914mm	42" 1066mm	48" 1219mm	54" 1370mm	60" 1524mm	72" 1829mm
54" 1385mm	MEP35E	MEP35E	MEP55E	54" 1385mm	(2) MEP35E	(1) MEP35E (1) MEP55E	(2) MEP55E	(2) MEP35E (1) MEP55E	(1) MEP35E (2) MEP55E	(3) MEP55E	(1) MEP35E (3) MEP55E
63" 1590mm	MEP36E	MEP36E	MEP56E	63" 1590mm	(2) MEP36E	(1) MEP36E (1) MEP56E	(2) MEP56E	(2) MEP36E (1) MEP56E	(1) MEP36E (2) MEP56E	(3) MEP56E	(1) MEP36E (3) MEP56E
74" 1895mm	MEP37E	MEP37E	MEP57E	74" 1895mm	(2) MEP37E	(1) MEP37E (1) MEP57E	(2) MEP57E	(2) MEP37E (1) MEP57E	(1) MEP37E (2) MEP57E	(3) MEP57E	(1) MEP37E (3) MEP57E

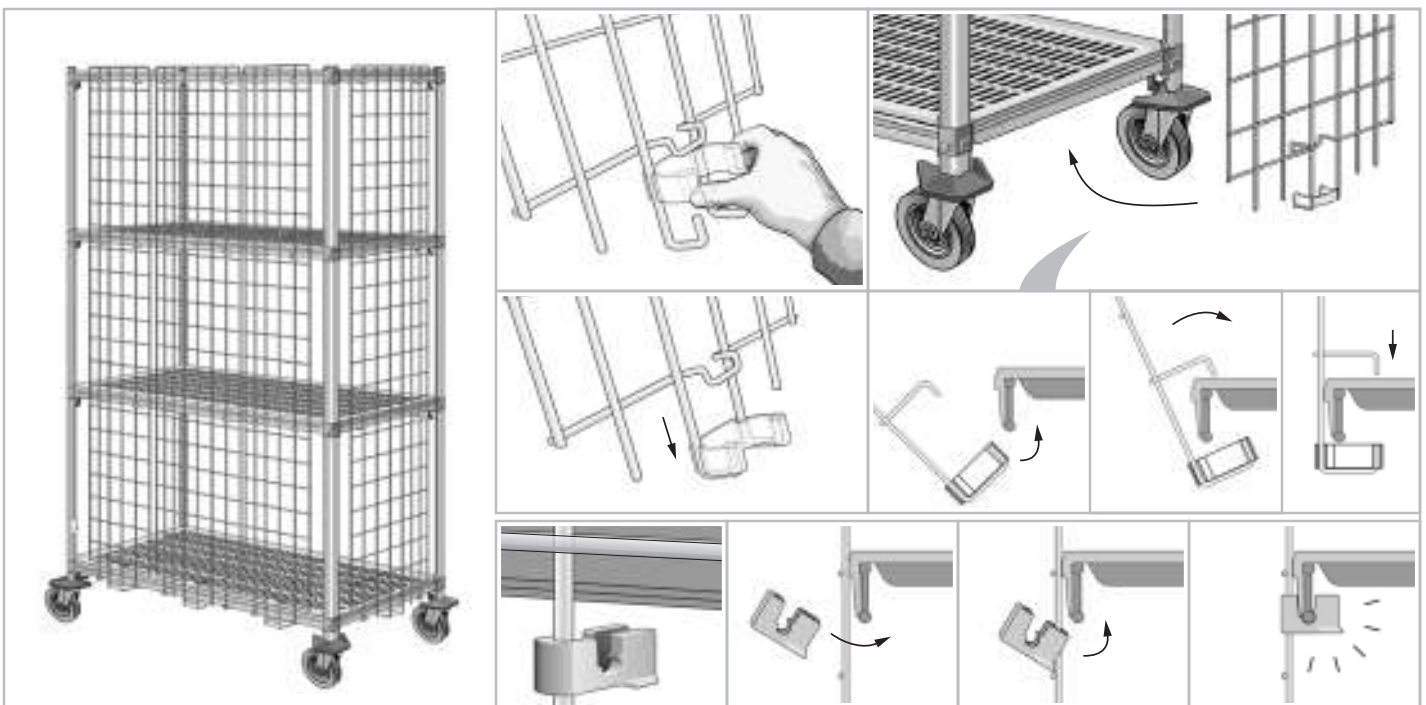
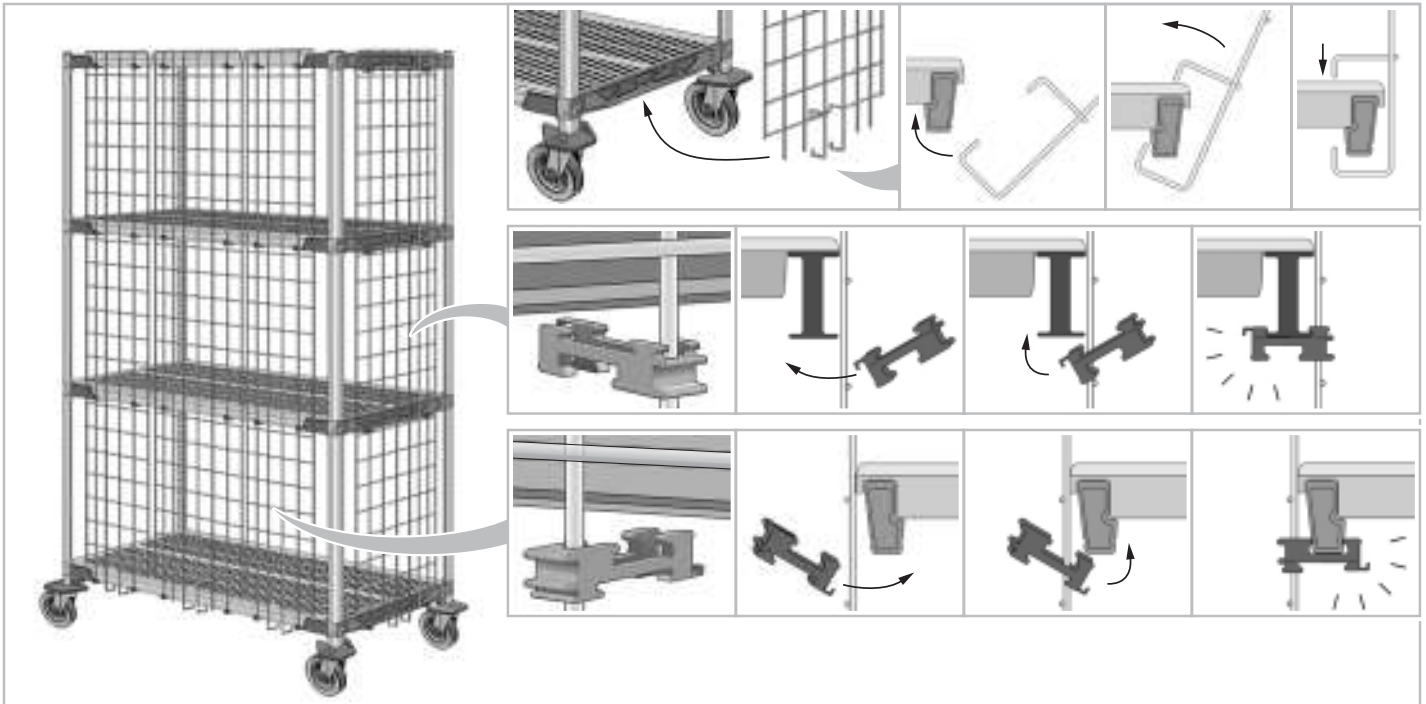

TIM CAMPBELL 800-400-7500

Dunnage Shelf / Étagère de rangement / Estante para embalajes

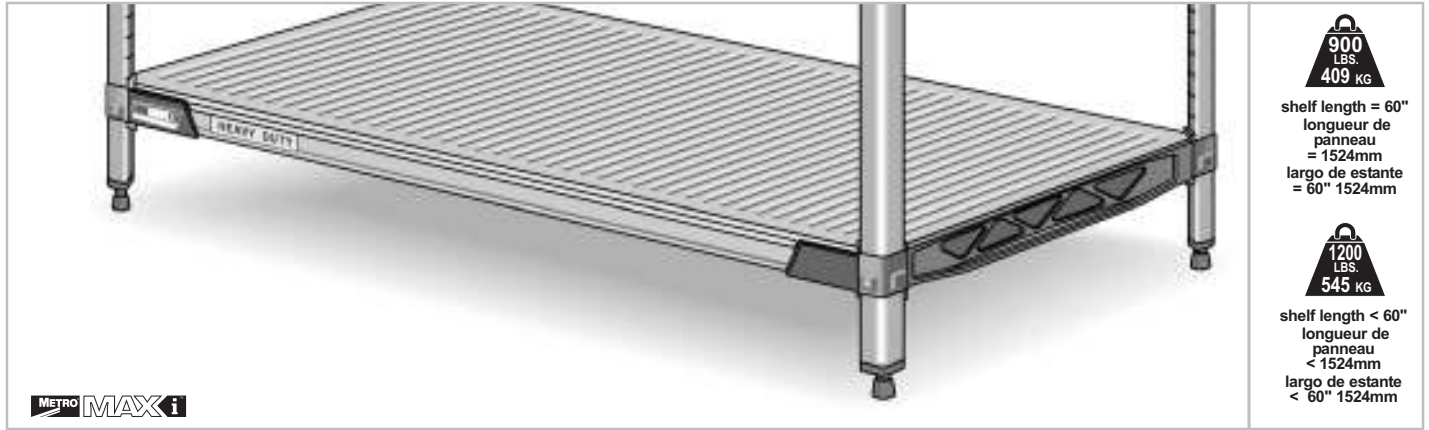

Can Rack / Panier à boîtes de conserve ou pots / Estante para latas

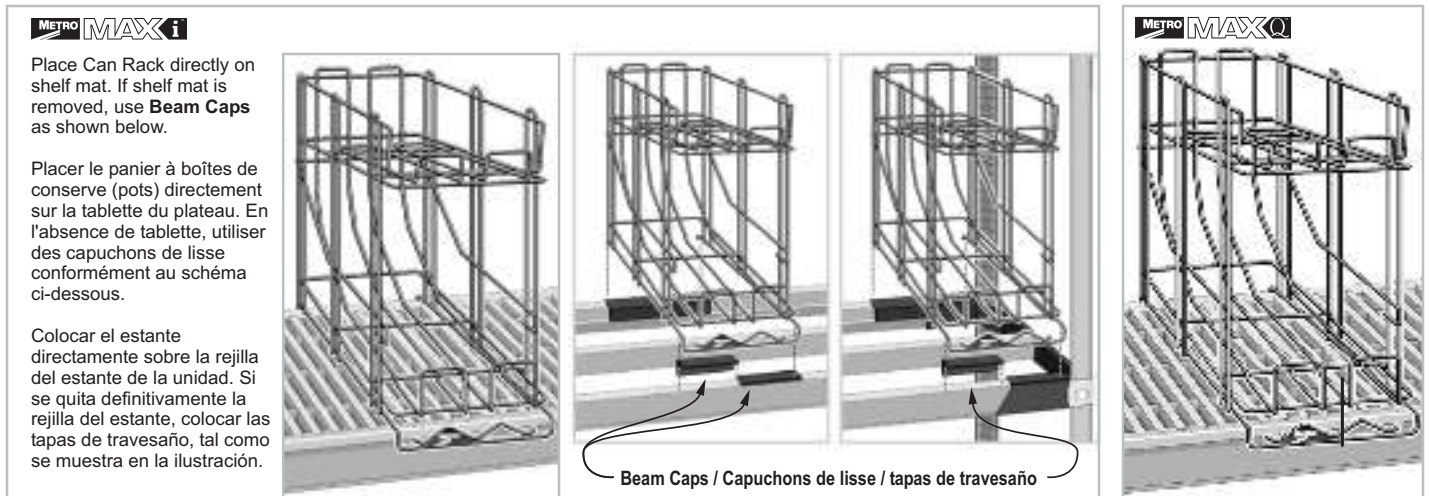

Drying Rack / Panier de séchage / Rejilla secadora

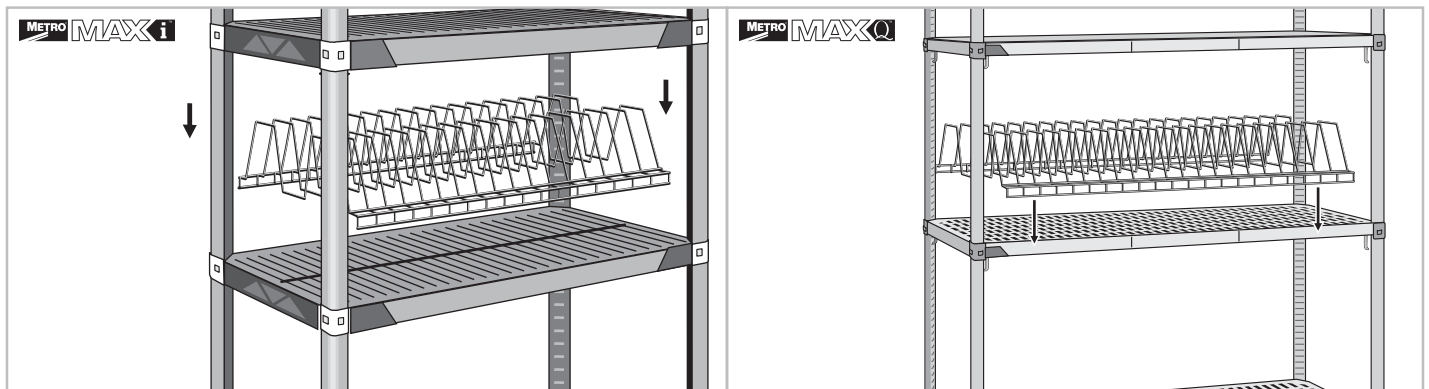

Drop-in Baskets / Corbeilles encastrables / Cestos

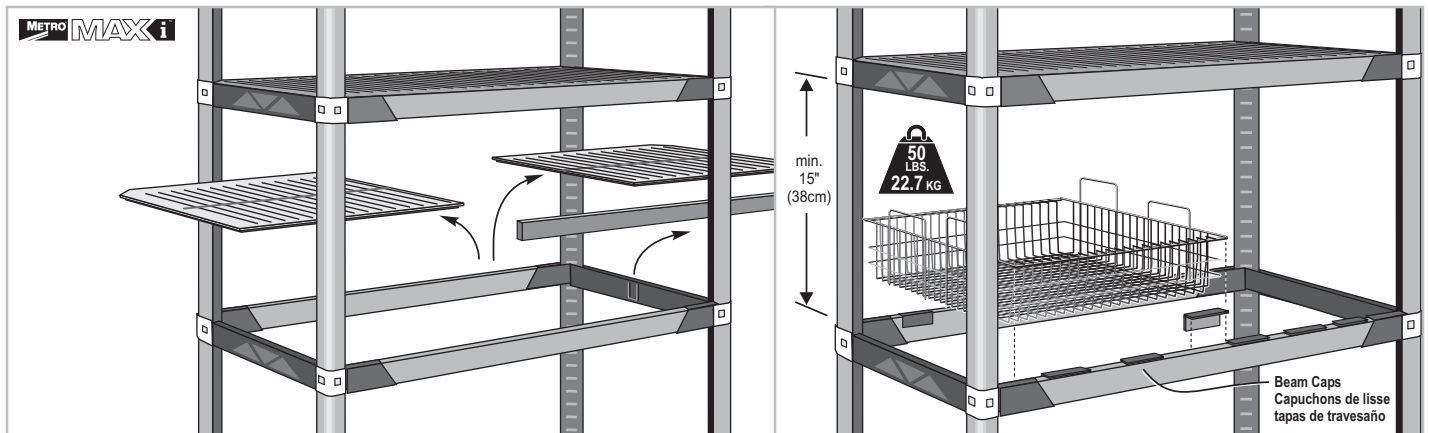

Tray & Pan Slides
Glissières pour corbeilles et bacs
Portabandejas deslizante



for each set of slides
 par paire de glissières
 para cada juego de deslizadoros



max. for one level
 max. par niveau
 máximo para un nivel

METRO **MAX Q**

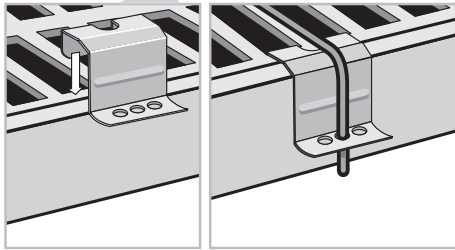
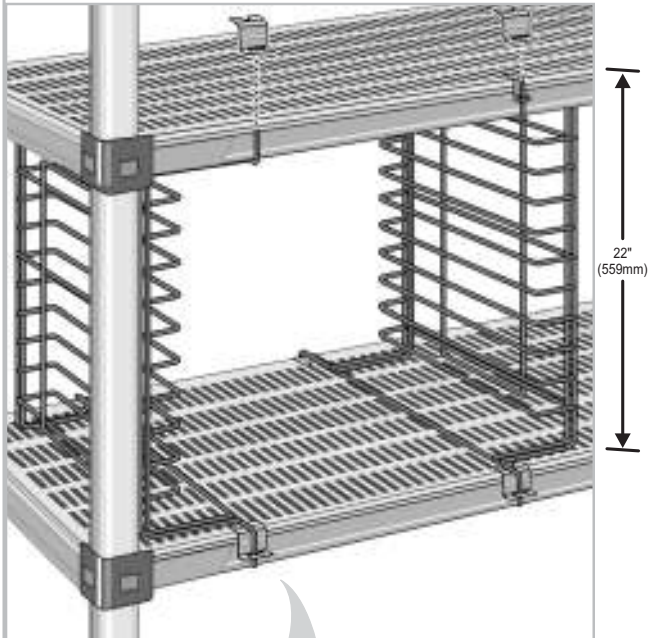

METRO **MAX i**

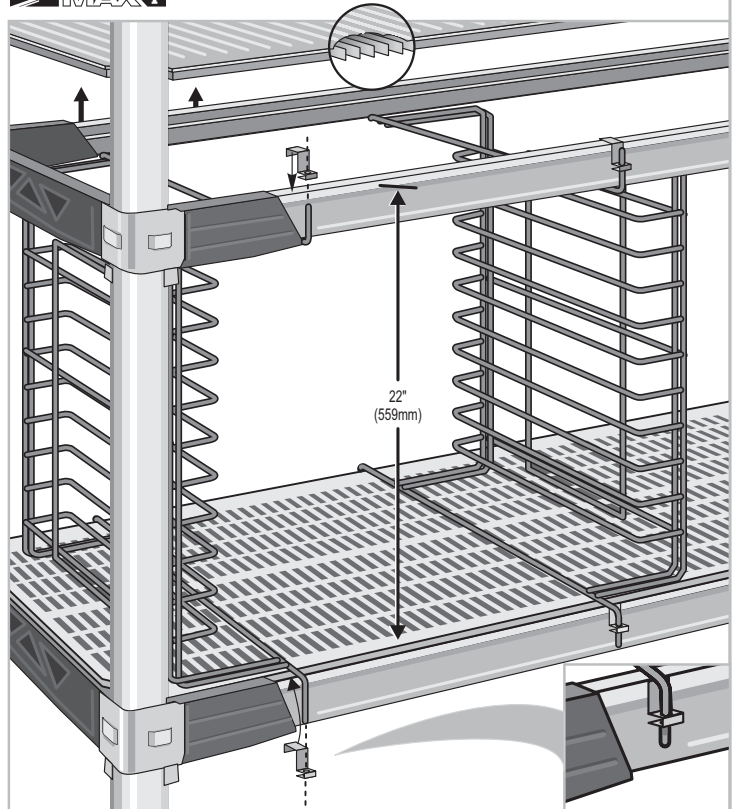

Remove shelf mats and install slides as shown below. Replace shelf mat and adjust slide so that the tabs fit between the ribs on the bottoms of the mats.

Retirer les tablettes et monter les glissières comme l'indique le schéma ci-dessous. Replacer les tablettes et régler les glissières de manière à ce que les pattes se trouvent entre les nervures de la face inférieure des tablettes.

Quitar la rejilla del estante y montar la placa deslizante, tal como se muestra en la ilustración. Volver a colocar la rejilla del estante y ajustar la posición del deslizador para que las pestañas del mismo queden entre las nervaduras bajo la rejilla.

Drawer & Tray Slides: Super Slide for Metro tote boxes

Glissières pour tiroirs et corbeilles:
super glissière pour Metro tiroirs de transport

Cajón y portabandejas deslizantes
 para Metro cajones de transporte



for each set of slides
 par paire de glissières
 para cada juego de deslizadoros



max. for one level
 max. par niveau
 máximo para un nivel

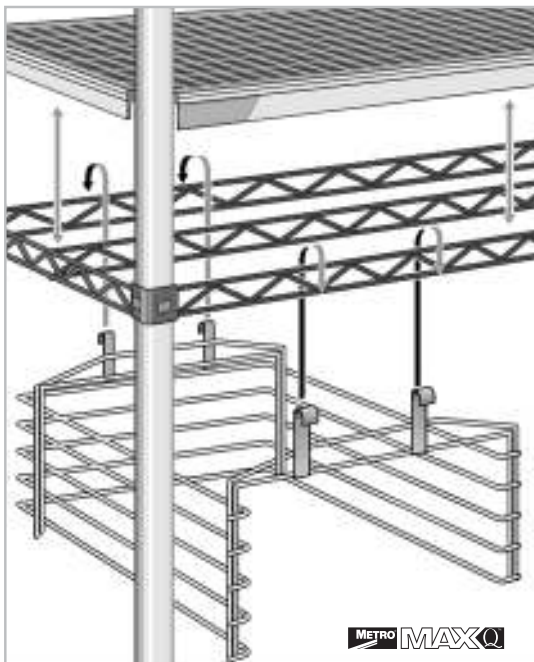

METRO **MAX Q**

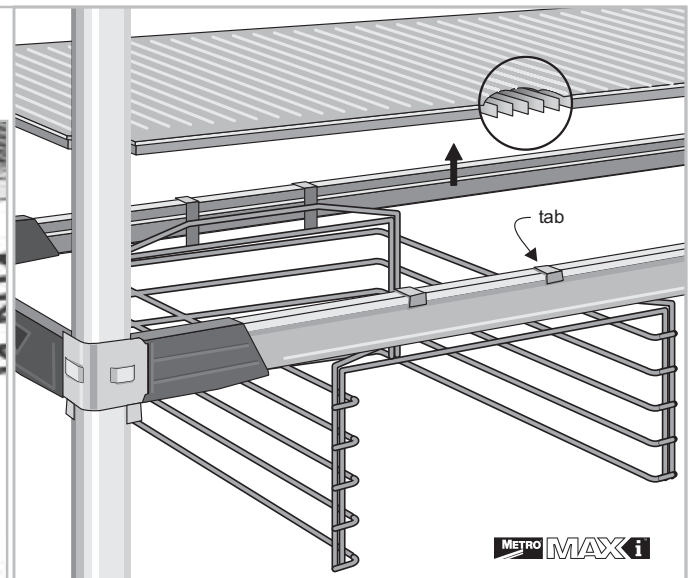

Remove shelf mats and hang slide from shelf frame. Replace shelf mat and adjust slide so that the tabs fit between the ribs on the bottoms of the mats.

Retirer la tablette et suspendre la glissière au cadre de la tablette. Replacer la tablette et régler la glissière de manière à ce que les pattes se trouvent entre les nervures de la face inférieure des tablettes.

Quitar la rejilla del estante y colgar el deslizador del bastidor. Volver a colocar la rejilla y ajustar la posición del deslizador para que las pestañas del mismo queden entre las nervaduras bajo la rejilla.



Undershelf Drawer Slide / Glissière pour tiroir sous tablette / Cajónbajo estante

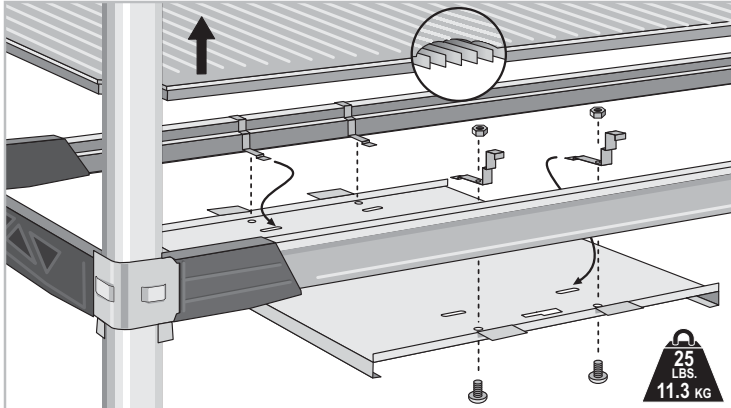

Remove shelf mats and attach slide loosely as shown below. Align tabs with the ribs on the bottom of the mats, and then tighten the nuts. Replace mats.

Retirer la tablette et fixer la glissière sans serrer comme l'indique le schéma ci-dessous. Aligner les pattes avec les nervures à la face inférieure des tablettes puis serrer les écrous. Remettre les tablettes en place.

Quitar la rejilla del estante y montar la placa deslizante tal como se muestra en la ilustración. Alinear las pestañas con las nervaduras bajo la rejilla y ajustar las tuercas. Volver a colocar las rejillas.



Wall-mount Shelf Kit / Kit étagère murale / Soportes para montaje de estante en pared

Use a square and a level to ensure that the shelf supports are positioned properly according to the chart below.

Vérifier à l'aide d'une équerre et d'un niveau que les consoles sont placées de manière conforme au tableau ci-dessous.

Seguir las instrucciones de la ilustración y usar una escuadra y un nivel para asegurar el correcto posicionamiento de los soportes.

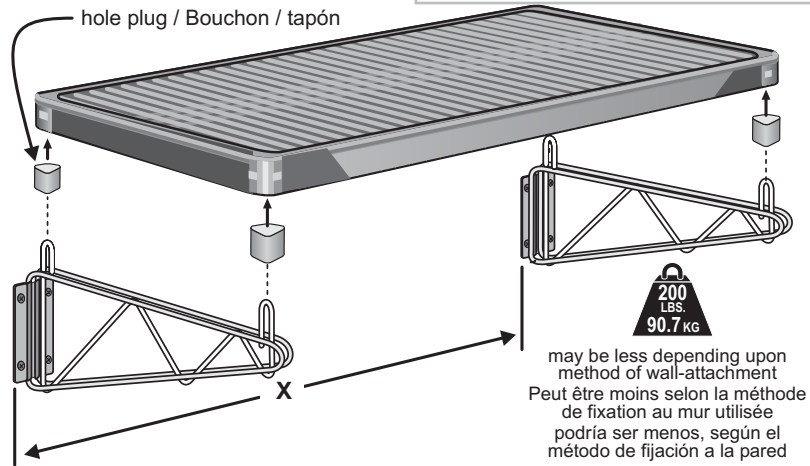
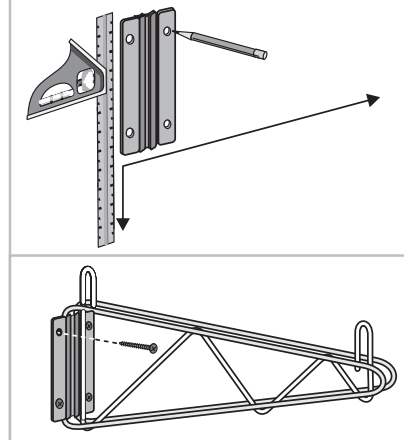

may be less depending upon method of wall-attachment
Peut être moins selon la méthode de fixation au mur utilisée
podría ser menos, según el método de fijación a la pared

Shelf Width / Largeur de la tablette / ancho del estante	24" (610mm)	30" (762mm)	36" (914mm)	42" (1067mm)	48" (1219mm)	54" (1372mm)	60" (1524mm)	72" (1829mm)
"X"	22" (559mm)	28" (711mm)	34" (863mm)	40" (1016mm)	46" (1168mm)	52" (1321mm)	58" (1473mm)	70" (1778mm)



Solid Mat Overlay Protège-étagère / Alfombrilla sólida

For 21" (530mm) deep shelf only

Uniquement pour étagère de 530 mm de large

Sólo para estantes de 21" (530 mm) de profundidad

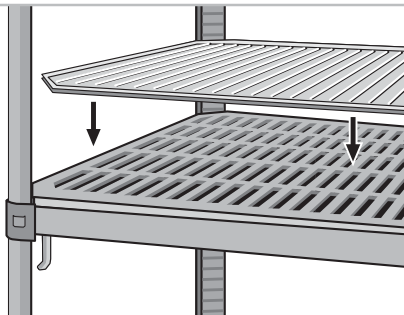

Warranty & Cleaning Information

MetroMax iQ Shelving Systems are manufactured from durable polymers which offer resistance to soil and long service life if properly maintained. Most spills can be cleaned with a damp cloth or a water rinse, however, stubborn soils may require the use of commercial cleaning products. The use of abrasive cleaners and/or harsh chemicals is NOT recommended. Always insure that the cleaner is recommended for use on plastics, and follow any special instructions from the cleaner manufacturer.

Storage level mats may be removed and machine washed at regular intervals.

For cleaning in automated cart washing systems, contact your Metro representative.

MetroMax iQ shelf mats have built-in Microban® anti-microbial product protection. Microban® protects the shelf mats from bacteria, mold, mildew, and fungi that cause odors, stains, and product degradation.

WARRANTY

MetroMax iQ Storage Systems carry a Lifetime Limited Warranty Against Rust & Corrosion.

Garantie et nettoyage

Les systèmes de rayonnage MetroMax iQ sont réalisés en polymères durables qui présentent l'avantage d'une résistance à la salissure et d'une longue durée de vie s'ils sont convenablement entretenus. On peut nettoyer la plupart des salissures avec un chiffon humide ou un rinçage à l'eau. Les salissures tenaces nécessitent parfois l'utilisation de produits de nettoyage commerciaux. L'utilisation de nettoyeurs abrasifs et/ou de produits chimiques durs est déconseillée. Toujours s'assurer que le produit est conseillé pour les plastiques et suivre toutes les directives du fabricant du nettoyage.

On peut retirer les tablettes de rangement et les laver en machine à intervalle régulier.

Pour le nettoyage du chariot en machine automatique, prendre contact avec le représentant Metro du secteur.

Les tablettes MetroMax iQ sont protégées par Microban®, produit anti-microbien intégré. Microban® protège les tablettes contre les bactéries, la moisissure, les champignons qui provoquent odeurs, taches et dégradation des produits.

GARANTIE

Los sistemas de almacenamiento MetroMax iQ tienen garantía limitada de por vida por oxidación y corrosión.

Garantía e instrucciones de limpieza

Las estanterías MetroMax iQ se fabrican con polímeros de larga duración y resistentes a la suciedad. Se pueden limpiar simplemente con un paño húmedo o se pueden enjuagar con agua, aunque para quitar manchas rebeldes podría ser necesario usar productos comerciales de limpieza. NO es recomendable usar abrasivos ni productos químicos fuertes de limpieza. Asegúrese de que el producto limpiador usado sea apto para plásticos y siga siempre las instrucciones de uso del mismo.

Las rejillas se pueden quitar y lavarse en un lavaplatos en forma regular.

Consultar a Metro sobre instrucciones de lavado en máquinas automáticas.

Las rejillas MetroMax iQ tienen protección antimicrobiana Microban®, que también actúa para prevenir bacterias, moho y hongos causantes de mal olor, manchas y deterioro del material.

GARANTÍA

Los sistemas de almacenamiento MetroMax iQ tienen garantía limitada de por vida por oxidación y corrosión.

TIM CAMPBELL 800-400-7500