

TIM CAMPBELL 800-400-7500

DOUBLE-DEEP *qwik* TRAK

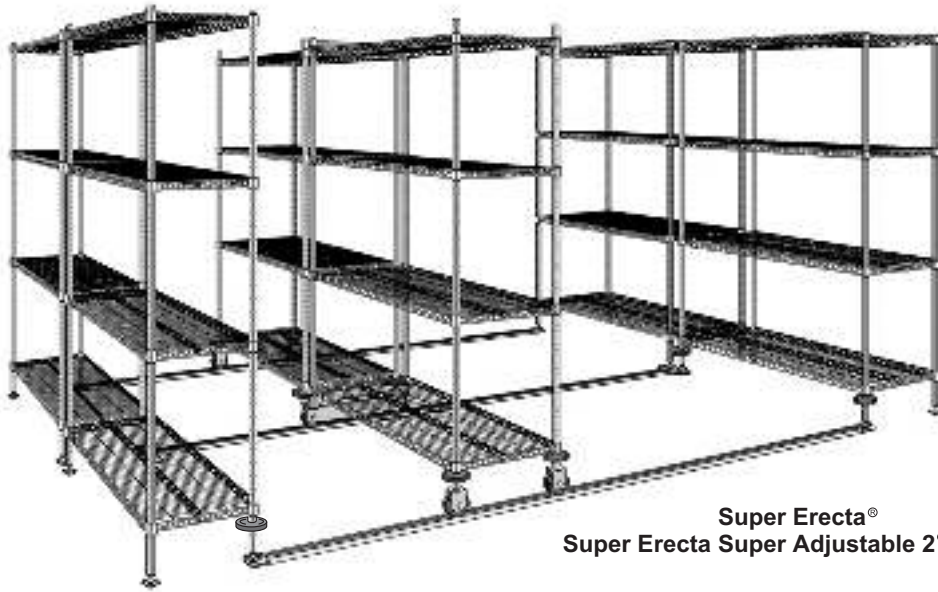

Assembly Instructions / Instructions d'assemblage / Instrucciones de Ensamblaje



Super Erecta®
Super Erecta Super Adjustable 2®

MetroMax®



MetroMax Q®



⚠ IMPORTANT

- ▶ Read and follow all of the "Safety" and "Best Performance" information in the shelving instruction manuals.
- ▶ All end units, intermediate units, and mobile units must be 18" (457mm) or wider and not exceed 74" post height without engineering review.
- ▶ Each stationary end unit and intermediate unit must have a minimum of four shelves.
- ▶ On applications involving Super Adjustable 2 wire shelves, all mobile units must be configured with top and bottom Super Erecta wire shelves.
- ▶ Maximum allowable shelf length for use with a Double Deep system is 60" (1524mm).
- ▶ Maximum width of a double deep configuration is 10' 6" (3200mm). (i.e. two systems, each having 60" (1524mm) shelves, plus 6" 9150mm) for qwikTRAK components.
- ▶ Tracks can be secured to the floor at the discretion of the end user. Before securing tracks directly to the floor, be sure to complete the installation of the mobile units and check to be sure mobile units can roll easily along the track. If you experience difficulty, check the alignment of the tracks to be sure that they are parallel to each other and line up straight with the sides of the two end units.

⚠ IMPORTANT

- ▶ Lisez et respectez les consignes de sécurité et les conseils d'utilisation du mode des étagères.
- ▶ Toutes les unités terminales, intermédiaires et mobiles doivent être d'une largeur minimum de 46 cm et ne pas dépasser une hauteur de pilier de 1,88 m sans inspection technique préalable.
- ▶ Chaque unité intermédiaire ou terminale stationnaire doit avoir un minimum de quatre étagères.
- ▶ Dans les applications avec étagères grillagées métalliques Super Adjustable 2, toutes les unités mobiles doivent être configurées avec des étagères grillagées métalliques supérieures et inférieures Super Erecta.
- ▶ Sur un système double profondeur, la longueur maximum autorisée des étagères est de 1,52 m.
- ▶ La largeur maximum d'une configuration double profondeur est de 3,2 m (soit deux systèmes, chacun avec des étagères de 1,52 m, plus 15 cm pour les composants qwikTRAK).
- ▶ Les rails peuvent être fixés au sol à la discrétion de l'utilisateur final. Avant de fixer les rails directement au sol, terminez complètement l'installation des unités mobiles et confirmez qu'elles circulent sur les rails sans difficulté. En cas de problème, vérifiez l'alignement des rails entre eux-mêmes et le long des côtés des deux unités terminales.

⚠ IMPORTANTE

- ▶ Leer y seguir todas las recomendaciones de "Seguridad" y "Mejores resultados" contenidas en los manuales de instrucciones de las estanterías.
- ▶ Todas las unidades terminales, intermedias y móviles deben ser de 18" (457 mm) de ancho como mínimo y sus columnas no deben superar 74" de altura sin una reevaluación técnica.
- ▶ Las unidades terminales e intermedias fijas deben tener al menos cuatro estantes.
- ▶ Todas las unidades móviles con estanterías de alambre Super Adjustable 2 deben tener estante de alambre superior e inferior Super Erecta.
- ▶ La longitud máxima admisible de una estantería de Doble Profundidad es de 60" (1524 mm).
- ▶ Con el uso de componentes qwikTrak, el ancho máximo admisible de una estantería de doble profundidad es de 10 pies y 6" (3200 mm). Por ejemplo, dos unidades con estantes de 60" (1524 mm) cada una, más 6" (9150 mm).
- ▶ El método de fijación de los carriles al piso queda a discreción del usuario. Antes de fijarlos definitivamente, verificar que las unidades móviles se desplacen fácilmente en los carriles. Si se encontraran dificultades, verificar que los carriles estén paralelos entre sí y perpendicularmente alineados con los lados de las dos unidades terminales.

CAUTION: WEIGHT CAPACITY

Shelves 24" (610mm) up to 48" (1220mm) in length = 800 lbs. (360 kg) maximum equally distributed.
Shelves longer than 48" (1220mm) = 600 lbs. (270 kg) maximum equally distributed.

Super Erecta / Super Adjustable Super Erecta 2 / MetroMax Q Double Deep Mobile Units:

NEVER exceed 3000 lbs. (1364kg) on any double deep mobile unit.
Distribute weight as evenly as possible.

MetroMax Double Deep Mobile Units:

NEVER exceed 1800 lbs. (818kg) on any double deep mobile unit.
Distribute weight as evenly as possible.

Double Deep Stationary and Intermediate Units:

Each end and intermediate unit consists of two independent stationary shelving units positioned side by side. Each shelving unit has a maximum weight capacity of 2000 lbs. (900kg).
Distribute weight as evenly as possible.

MISE EN GARDE: CAPACITÉ DE CHARGE

Étagères de 61 cm à 1,22 m de long = 360 kg maximum, distribué également.
Étagères de longueur supérieure à 1,22 m = 270 kg maximum, distribué également.

Super Erecta / Super Adjustable Super Erecta 2 / MetroMax Q unités mobiles double profondeur:

Ne JAMAIS dépasser 1 364 kg sur les unités mobiles double profondeur.
Répartissez le poids aussi régulièrement que possible.

Unités mobiles double profondeur MetroMax:

Ne JAMAIS dépasser 818 kg sur les unités mobiles double profondeur.
Répartissez le poids aussi régulièrement que possible.

Unités stationnaires et intermédiaires double profondeur:

Chaque unité terminale et intermédiaire consiste en deux unités stationnaires indépendantes positionnées l'une à côté de l'autre. Chaque unité a une capacité de charge maximale de 900 kg. (900kg).
Répartissez le poids aussi régulièrement que possible.

PRECAUCIÓN: CAPACIDAD DE CARGA

Estantes de 24" (610 mm) hasta 48" (1220 mm) de largo: Máximo de 800 libras (360 Kg.) distribuidas uniformemente.

Estantes de más de 48" (1220 mm): Máximo de 600 libras (270 Kg.) distribuidas uniformemente.

Unidades Super Erecta / Super Erecta Super Adjustable 2 / Móviles MetroMax Q de doble profundidad:

NUNCA superar 3000 libras (1364 Kg.) de carga en ninguna unidad móvil de doble profundidad.
Distribuir el peso tan uniformemente como sea posible.

Móviles MetroMax Q de doble profundidad:

NUNCA superar 1800 libras (818 Kg.) de carga en ninguna unidad móvil de doble profundidad.
Distribuir el peso tan uniformemente como sea posible.

Unidades fijas de doble profundidad e intermedias:

Todo conjunto de unidad terminal e intermedia está formado por dos estanterías fijas independientes instaladas una al lado de la otra. Cada estantería tiene una capacidad máxima de carga de 2000 libras (900 Kg.).
Distribuir el peso tan uniformemente como sea posible.

Key / Légende / Referencia

A. Footplate	A. Pied triangulaire	A. Plataforma de apoyo
B. End Plate	B. Plaque d'embout	B. Lámina final
C. Mounting Plate	C. Plaque de montage	C. Plataforma de montaje
D. Double End Plate	D. Double plaque d'embout	D. Lámina final doble
E. Double Mounting Plate	E. Double plaque de montage	E. Plataforma de montaje
F. Bumper	F. Intercalaire anti-choc	F. Paragolpe
G. O-ring	G. Joint torique	G. O-ring (anillo)
H. Pan Head 10-32 Screw	H. Vis plate 10-32	H. Tornillo 10-32 de cabeza fresada
I. 5/16" hex nut	I. Ecrou hexagonal 5/16 po	I. Tuerca hexagonal de 5/16"
J. End Plug	J. Embout	J. Tapa
K. QwikTrak Caster	K. Roulette QwikTrak	K. Rueda QwikTrak
L. Center Caster Assembly	L. Bloc-roulettes central	L. Conjunto de ruedas centrales
M. Tie Bar	M. Barre d'accouplement	M. Barra de ensamblador
N. Aluminum Split Sleeve (pair)	N. Manchon fendu en aluminium (paire)	N. Manguito separador de aluminio (par)
O. Retaining Ring	O. Bague de retenue	O. Aro de retención
P. Post insert	P. Insert de montant vertical	P. Encastre de columna
Q. Bolt for Tie Bar	Q. Boulon de barre d'accouplement	Q. Perno de plataforma de ensamblador

Super Erecta / Super Adjustable 2
Stationary End Kit / Kit d'unité terminale stationnaire
Accesorios de unidad terminal fija

A x16, B x4, C x4, D x2, E x2, F x6, G x6, H x12, I x24, J x6

Super Erecta / Super Adjustable 2
Stationary Intermediate Kit / Kit d'unité intermédiaire stationnaire
Accesorios de unidad intermedia fija

A x16, B x4, C x4, D x2, E x2, F x6, G x6, H x12, I x24, J x6

Super Erecta / Super Adjustable 2
Mobile Kit / Kit mobile / Accesorios de unidad móvil

K x4, L x1, M x1, N x4, O x4, F x6, G x6

MetroMax Q
Stationary End Kit / Kit d'unité terminale stationnaire
Accesorios de unidad terminal fija

A x16, B x4, C x4, D x2, E x2, F x6, G x6, H x12, I x24, J x6

MetroMax Q
Stationary Intermediate Kit / Kit d'unité intermédiaire stationnaire / Accesorios de unidad intermedia fija

A x16, B x4, C x4, D x2, E x2, F x6, G x6, H x12, I x24, J x6

MetroMax Q
Mobile Kit / Kit mobile / Accesorios de unidad móvil

K x4, L x1, M x1, N x4, O x4, F x6, G x6, Q x4, P x4

MetroMax
Stationary End Kit / Kit d'unité terminale stationnaire
Accesorios de unidad terminal fija

A x16, B x4, C x4, D x2, E x2, F x6, G x6, H x12, I x24, J x6

MetroMax
Stationary Intermediate Kit / Kit d'unité intermédiaire stationnaire / Accesorios de unidad intermedia fija

A x16, B x4, C x4, D x2, E x2, F x6, G x6, H x12, I x24, J x6

MetroMax
Mobile Kit / Kit mobile / Accesorios de unidad móvil

K x4, L x1, M x1, N x4, O x4, F x6, G x6, Q x4, P x4

1 Follow the instructions in the shelf carton and assemble four **stationary end units with footplates** as shown. Attach the six bumpers and O-rings as shown before adding the footplates. Adjust the footplates so that each unit is level.*

Suivez les instructions du carton d'expédition et assemblez quatre **unités terminales stationnaires avec des pieds triangulaires**, comme illustré ci-dessous. Fixez les six intercalaires anti-choc et les joints toriques, comme illustré, avant d'ajouter les pieds triangulaires. Ajustez la hauteur des pieds triangulaires pour mettre les étagères à l'horizontale.*

Seguir las instrucciones en el embalaje y ensamblar cuatro **unidades terminales fijas con plataformas de apoyo**, tal como se muestra en la figura. Unir los seis paragolpes y O-rings (anillos) antes de colocar las plataformas de apoyo. Nivelar las unidades con las plataformas de apoyo.



Super Erecta Super Adjustable 2

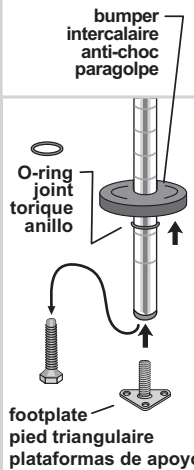

MetroMax Q

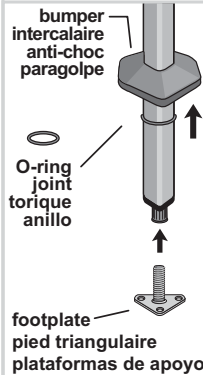

MetroMax

*Attach bumpers and O-rings to posts **before** assembly.

*Fixez les intercalaires anti-choc et les joints toriques sur les montants verticaux **avant** d'assembler.

*Colocar los paragolpes y anillos en las columnas **antes** de ensamblar la unidad.

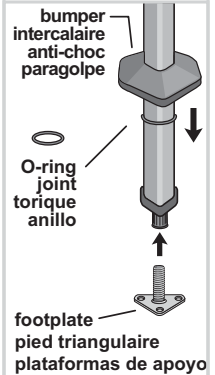

2 Assemble tracks.

Assemble two side tracks:

1. Slide the **caster guide** 1/4" (6mm) past the end of the track and attach an **end plate** as shown below (fig. A).
2. Attach additional track sections with joiners as shown (fig. B). With each section, offset the **caster guide** 1/4" (6mm) so it overlaps the previous section.
3. Attach an **end plate** to the last section (fig. C). There should be a 1/4" (6mm) gap as shown.
4. Insert end plugs into the ends of the caster guides and install and tighten all screws underneath the track (fig. D).
5. Assemble second side track the same way.
6. Assemble the middle track, using the double end plates as shown in fig. E.

Assemblez les rails.

Assemblez deux rails latéraux :

1. Faites **glisser la rainure** à roulettes sur le rail pour qu'elle en dépasse de 6 mm et fixez une **plaque d'embout**, comme illustré (fig. A).
2. Montez les autres sections du rail à l'aide des barres d'accouplement, comme illustré (fig. B). Sur chaque section, faites dépasser la rainure à roulettes de 6 mm sur la section précédente.
3. Fixez une **plaque d'embout** sur la dernière section (fig. C). Il devrait y avoir un espacement de 6 mm, comme illustré.
4. Enfoncez les embouts dans les rainures à roulettes, puis installez et vissez toutes les vis en dessous du rail (fig. D).
5. Assemblez le deuxième rail latéral de la même façon.
6. Assemblez le rail central à l'aide des doubles plaques d'embout, comme illustré à la figure E.

Ensamblar los carriles.

Ensamblar primero dos carriles:

1. Introducir el **riel de la rueda** hasta que pase 1/4" (6 mm) el extremo del carril y acoplar una **lámina final** tal como se muestra en la Figura A.
2. Unir los otros tramos de carril con ensambladores, tal como se muestra en la Figura B. En cada tramo, dejar sobresaliendo el riel de la rueda 1/4" (6 mm) para que quede solapado con el tramo anterior del carril.
3. Acoplar una **lámina final** al último tramo (Figura C). Al final debería quedar un espacio libre de 1/4" (6 mm), tal como se muestra en la figura.
4. Introducir las tapas en los extremos de los rieles de las ruedas y colocar y ajustar los tornillos bajo el carril (Figura D).
5. Ensamblar el segundo carril de la misma manera.
6. Ensamblar el tramo intermedio del carril con las plataformas terminales dobles tal como se muestra en la Figura E.

Side view of assembled track / Vue latérale du rail assemblé / Vista lateral del carril ensamblado

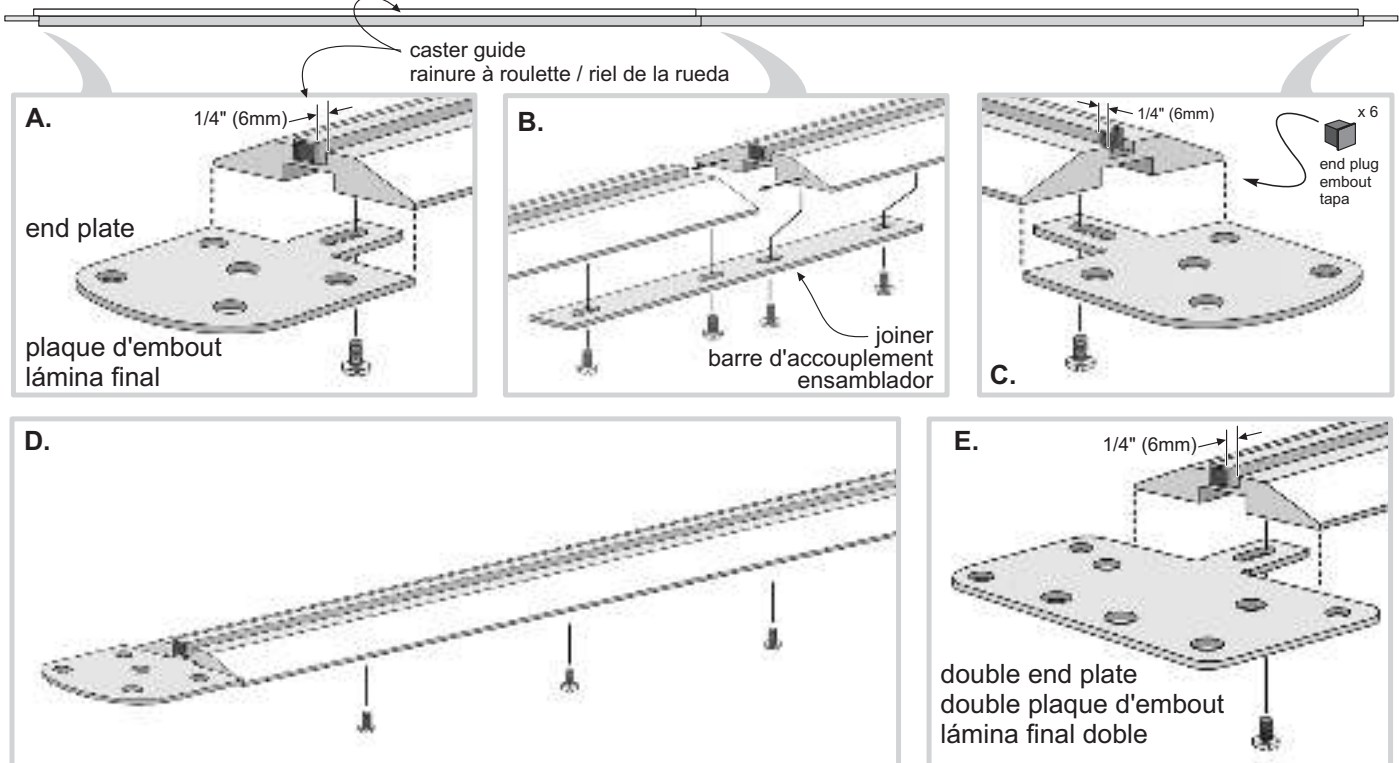

- 3** Place track on floor and insert **mounting plates** up through the **end plates** as shown.
 Posez le rail sur le sol et introduisez les **plaques de montage** sous les **plaques d'embout**, comme illustré.
 Colocar los carriles sobre el piso e introducir las **plataformas de montaje** hacia arriba en la **plataformas terminales**, tal como se muestra en la figura.

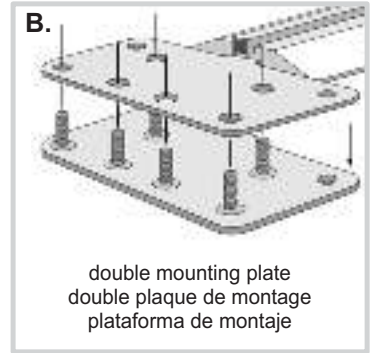
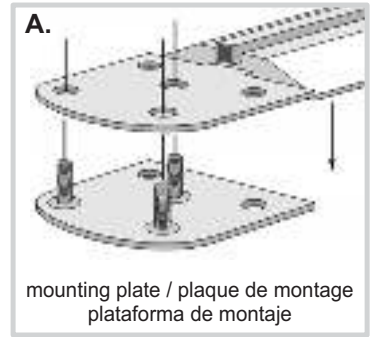
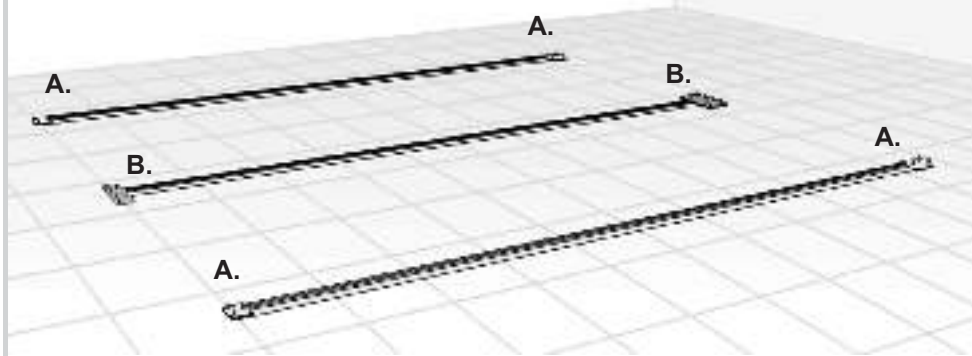

4



Attach stationary end units (with the bumpers facing the tracks) to the end plates:

1. On each unit, rotate the two **footplates** facing the track counterclockwise 4 times (fig. C).
2. Set each **end unit** over the two **end plates**. Attach each **footplate** with three nuts (fig. D and E.).

Fixez les unités terminales stationnaires (avec les intercalaires anti-choc vers les rails) sur les plaques d'embout :

1. Sur chaque unité, faites tourner les deux **pièdes triangulaires** du côté du rail 4 fois en sens inverse des aiguilles d'une montre (fig. C).
2. Posez chaque **unité terminale** sur les deux **plaques d'embout**. Fixez chaque **pied triangulaire** à l'aide de trois écrous (fig. D et E).

Unir en las plataformas terminales las unidades terminales fijas, con los paragolpes orientados hacia los carriles:

1. En cada unidad, girar cuatro vueltas, en sentido contrario a las agujas del reloj, las dos **plataformas de apoyo** que quedan del lado del carril (Figura C).
2. Colocar cada **unidad terminal** sobre las dos **plataformas terminales** y fijar cada **plataforma de apoyo** con tres tuercas (Figuras D y E).

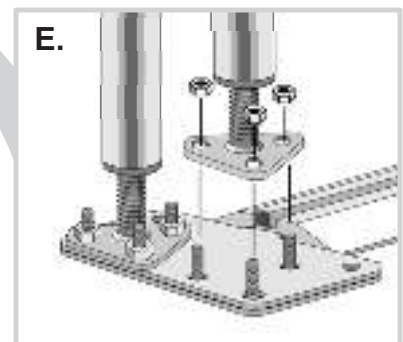
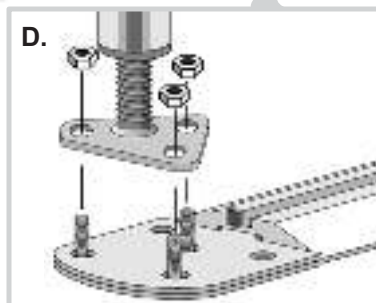

5



mobile unit A
unité mobile A
unidad móvil A



mobile unit B
unité mobile B
unidad móvil B

Assemble Mobile Units

1. Assemble mobile unit A with bumpers in four corners **without** casters. Assemble mobile unit B with bumpers in two corners (as shown) **without** casters.

NOTE For MetroMax: bumpers must be attached to the posts before installing the shelves.

NOTE for Super Erecta and MetroMax: top shelves must be placed no higher than the third groove from the top of the posts.

2. Attach two qwikTRAK stem casters and the **center caster assembly** to mobile unit A (as shown).

3. Attach two qwikTRAK stem casters mobile unit B on the posts with the bumpers.

Assemblage des unités mobiles

1. Assemblez l'unité mobile A avec des intercalaires anti-choc aux quatre coins, **sans** roulettes. Assemblez l'unité mobile B avec des intercalaires anti-choc aux deux coins (comme illustré) **sans** roulettes.

REMARQUE Pour MetroMax: les intercalaires anti-choc doivent être installés sur les montants verticaux avant d'assembler les étagères.

REMARQUE Pour Super Erecta et MetroMax: les étagères supérieures ne doivent pas être placées au-dessus de la troisième rainure à partir du haut.

2. Fixez deux roulettes à tige qwikTRAK et le **bloc-roulettes central** sur l'unité mobile A (comme illustré).

3. Fixez deux roulettes à tige qwikTRAK sur les montants verticaux munis d'intercalaires anti-choc de l'unité

Ensamblar las unidades móviles

1. Ensamblar la unidad móvil A con paragolpes en las cuatro esquinas **sin** ruedas. Ensamblar la unidad móvil B con paragolpes en las dos esquinas (tal como se muestra en la figura) **sin** ruedas.

NOTA para unidades MetroMax: colocar los paragolpes en las columnas antes de unir los estantes.

NOTA para unidades Super Erecta y MetroMax: no colocar las estanterías superiores no más allá de la tercer ranura desde el extremo superior de las columnas.

2. Unir dos ruedas qwikTRAK y el **conjunto de ruedas centrales** en la unidad móvil A, tal como se muestra en la figura.

3. En la unidad móvil B unir dos ruedas qwikTRAK en las columnas que tienen los paragolpes.

6



Two people are required:

Align the casters and place **mobile unit "A"** on the track as shown so the casters lock onto the **caster guides**.

Deux personnes sont nécessaires:

Alignez les roulettes et placez l'**unité mobile A** sur le rail, comme illustré, de façon à ce que les roulettes s'engagent dans les **rainures**.

Son necesarias dos personas:

Alinear las ruedas y colocar la **unidad móvil A** sobre el carril (tal como se muestra en la figura) para que las ruedas se fijen en los **rieles**.

7

Two people are required:

Lift mobile unit "B" and line up the two open posts with the **center caster assembly** (as shown). Seat all the posts firmly onto the **center caster assembly** and the **remaining casters** by tapping on each bottom shelf corner with a mallet or hammer and board (fig. A).

Deux personnes sont nécessaires:

Soulevez l'unité mobile B et alignez les deux montants verticaux libres avec le **bloc-roulettes central** (comme illustré). Enfoncez chaque montant vertical fermement dans le **bloc-roulettes central** et dans les **roulettes restantes** en tapant sur le coin d'étagère inférieure avec un maillet ou un marteau et une planche (fig. A).

Son necesarias dos personas:

Levantar la unidad móvil B y alinear las dos columnas abiertas con el **conjunto de ruedas centrales** (tal como muestra en la figura). Asentar firmemente las columnas en el **conjunto de ruedas centrales** y sobre las **otras ruedas**; para ello, golpear sobre cada esquina del estante inferior con un martillo de madera o un martillo común y una tabla de madera (Figura A).

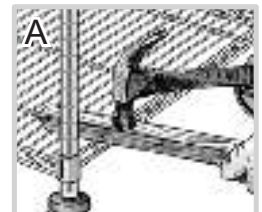
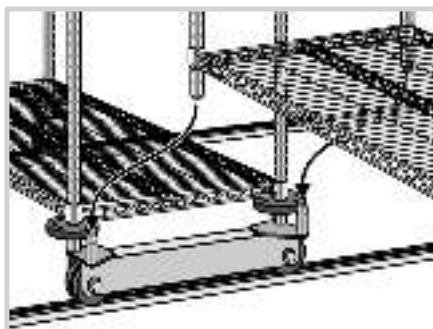

TIM CAMPBELL 800-400-7500

8 Mobile units only:

Attach **top tie bar** as shown below. Repeat Steps 5 through 8 for additional mobile units.

Unités mobiles seulement:

Fixez la **barre d'accouplement** comme illustré ci-dessous. Répétez les étapes 5 à 8 pour les unités mobiles supplémentaires.

Para unidades móviles:

Acoplar la **barra superior de ensamblador** tal como se muestra en la figura. Repetir los pasos del 5 al 8 para la instalación de otras unidades móviles.

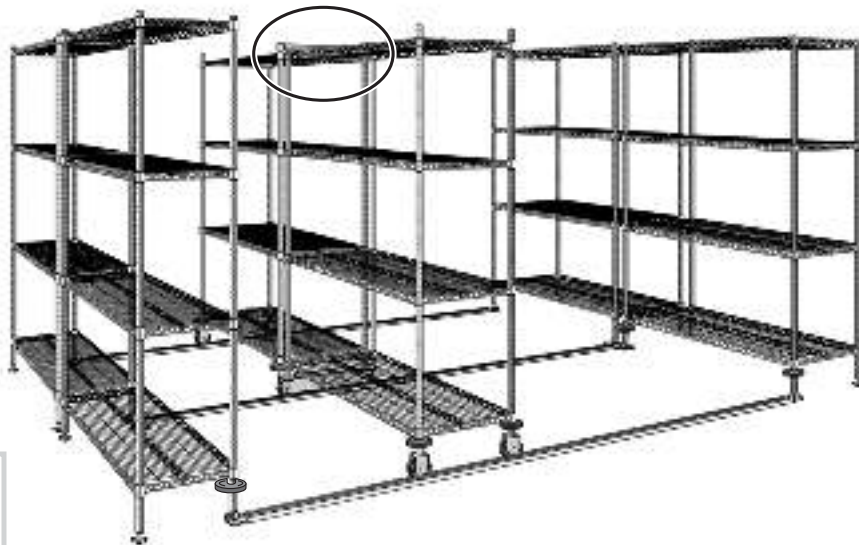

Super Erecta / Super Adjustable 2

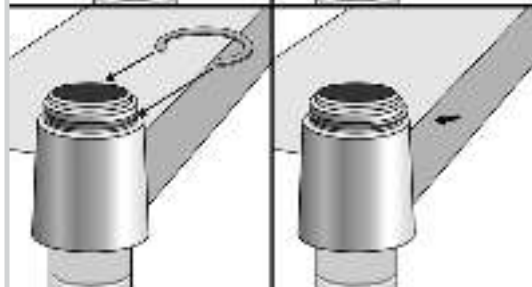
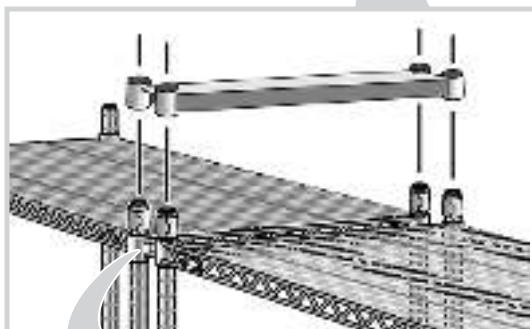

MetroMax / MetroMax Q

threaded insert x4
insert fileté x 4
bujes roscado x 4

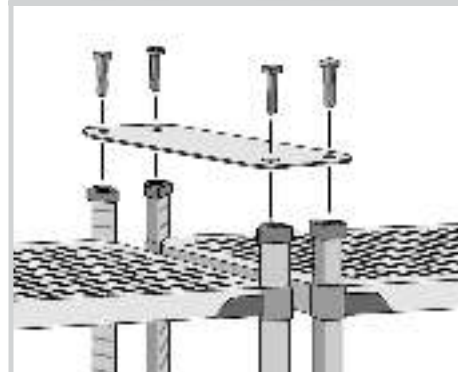
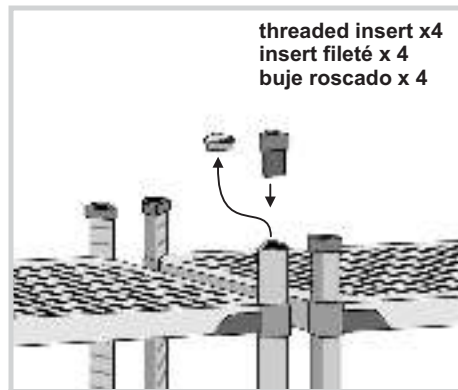

Option: Intermediate stationary unit

Construct stationary intermediate units as described in step 1, but with bumpers on both sides of the units. Attach them to the tracks as described in step 4, but with all footplates level.

Option: Unité stationnaire intermédiaire

Construisez les unités intermédiaires stationnaires comme expliqué à l'étape 1, mais avec des intercalaires anti-choc de chaque côté des unités. Fixez-les sur les rails comme expliqué à l'étape 4, mais avec tous les pieds triangulaires au même niveau.

Opción: unidad fija intermedia

Ensamblar las unidades fijas intermedias tal como se indica en el paso 1, pero colocar paragolpes de ambos lados de la unidad. Colocarlas sobre los carriles tal como se indica en el paso 4, pero con todas las plataformas de apoyo niveladas.

